



BETRIEBSANLEITUNG

# WIRELESS SOUNDBAR

---

Bitte lesen Sie diese Betriebsanleitung vor Gebrauch des Gerätes sorgfältig durch und bewahren Sie sie zum späteren Nachschlagen auf.

Modell

DS70TY (DS70TY, SPT5-W)

# Soundbar Kurzanleitung

## Soundbar installieren und benutzen

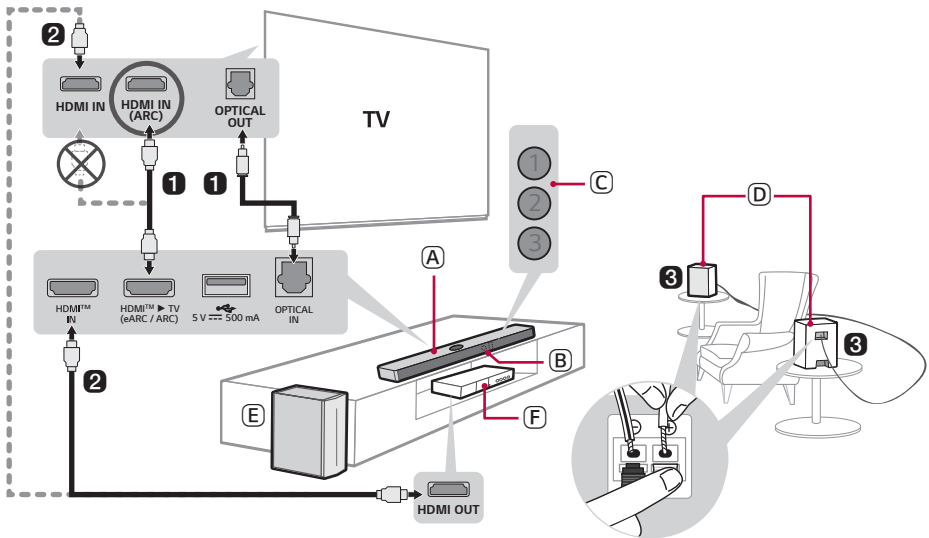

**1** Verbinden der Soundbar mit Ihrem TV-Gerät über ein optisches-Kabel oder ein HDMI-Kabel.





- (A) Soundbar
- (B) Empfänger für Fernbedienung
- (C) Status-LED (1 2 3)
- (D) Rücklautsprecher (Separat erhältlich, SPT8-S)
- (E) Kabelloser Subwoofer - Sollte in der Nähe der Soundbar installiert werden.
- (F) Gerät - (Blu-ray Player, Spielekonsole usw.)

- 2 Wenn Sie ein externes Gerät benutzen (z. B. Set-Top Box, Blu-ray Player, Spielekonsole usw.), dann schließen Sie dieses über ein HDMI-Kabel an die Soundbar oder an das TV-Gerät an.
- 3 Wenn Sie die Rücklautsprecher separat erworben haben, schließen Sie sie über ein Lautsprecherkabel an. Wenn Sie die Rücklautsprecher anschließen, verbinden Sie das schwarz gestreifte Kabel mit dem Minuspol jedes Lautsprechers und das andere Kabel mit dem Pluspol jedes Lautsprechers.
- 4 Schließen Sie die Stromversorgung in der folgenden Reihenfolge an: kabelloser Subwoofer → Rücklautsprecher → Soundbar. Schalten Sie anschließend die Soundbar ein. Wenn die Verbindung mit der Soundbar automatisch hergestellt ist, leuchten die LED des kabellosen Subwoofers und des der Rücklautsprecher grün auf. (→ Siehe „Produkt anschließen“ auf Seite 6.)

## 5 Die Soundbar mit Ihrem TV-Gerät verwenden (→ Siehe „Mit optischem Kabel anschließen“, „Verbinden durch LG Sound Sync (Drahtlos)“, „Mit einem HDMI-Kabel anschließen“, „Ein externes Gerät per HDMI-Kabel anschließen A“ auf Seite 30, 32, 33, 35.)

- 
- 1 Drücken Sie wiederholt die **Funktion** , bis LED1 weiß leuchtet. Wenn Sie ein externes Gerät benutzen, das an **HDMI™ IN** an der Soundbar angeschlossen ist, drücken Sie wiederholt die **Funktion** , bis LED1 goldgelb leuchtet.
  - 2 Bei den Einstellungen Ihres TV-Geräts die Audioausgabe auf [HDMI ARC], [Optisch] oder [Externer Lautsprecher] stellen.

## 6 Die Soundbar mit Ihrem Smartphone verbinden per Bluetooth (→ Siehe „Via Bluetooth verbinden“ auf Seite 39.)



- 
- 1 Beim Smartphone auf die Schaltfläche **Einstellungen**  tippen und **Bluetooth** auswählen. Die **Bluetooth**-Funktion einschalten. ( Aus >  Ein)
  - 2 Drücken Sie auf die Taste für **Bluetooth paaren** . Nach einem kurzen Moment blinken LED1 und LED2 weiß.
  - 3 Auf dem Smartphone die Produktangabe finden und darauf tippen. Das Produkt wird als „LG DS70TY(XX)“ angezeigt.
  - 4 Wenn das Produkt über **Bluetooth** mit Ihrem Smartphone verbunden ist, leuchten LED1 und LED2 weiß.

## 7 Die App LG ThinQ verbinden (→ Siehe „Verbinden mit dem Produkt über die App LG ThinQ“ auf Seite 42.)

- 
- 1 Google Play oder App Store mit dem Smartphone aufrufen und die **App LG ThinQ** finden und installieren.
  - 2 Weitere Informationen zur App finden Sie unter dem Menüpunkt [Einstellung] unter [Hilfe].

## **Manuelles Verbinden der Soundbar mit dem kabellosen Subwoofer oder den Rücklautsprecher (→ Siehe „Kabellosen Subwoofer manuell verbinden“, „Manuelle Verbindungsherstellung“ auf Seite 8, 11.)**

Wenn eine rote LED am kabellosen Subwoofer oder an den Rücklautsprechern leuchtet, bedeutet dies, dass die Soundbar nicht mit den Lautsprechern verbunden ist. Wenn das der Fall ist, die Lautsprecher in folgender Reihenfolge anschließen:

- ① Auf der Soundbar auf die Taste **Ein/Aus**  drücken, um das Gerät auszuschalten.
- ② Drücken Sie die Taste **PAIRING** auf der Rückseite des kabellosen Subwoofers oder der Rücklautsprecher. Überprüfen, dass jede LED grün blinkt.
  - Falls beim kabellosen Subwoofer nach wie vor die rote LED leuchtet, dann die Taste auf der Rückseite des Subwoofers erneut gedrückt halten.
- ③ Auf der Soundbar auf die Taste **Ein/Aus**  drücken, um das Gerät einzuschalten.
- ④ Wenn die Verbindung hergestellt ist, leuchtet eine grüne LED am kabellosen Subwoofer oder am Rücklautsprecher auf.

## Soundbar Kurzanleitung

- 2 Soundbar installieren und benutzen

## Installation

- 6 Produkt anschließen
- 12 Raumklang einrichten

## Das Produkt kennen lernen

- 17 Vorderseite
- 22 Rückseite
- 23 Fernbedienung kennen lernen

## Einstellungen je nach Bedarf und Belieben

- 26 Praktische Funktionen
- 27 So werden Einstellungen geändert
- 28 Klang-Abstimmung
- 29 Funktion Sprachrückmeldung

## Am TV-Gerät anschließen

- 30 Mit optischem Kabel anschließen
- 32 Verbinden durch LG Sound Sync (Drahtlos)
- 33 Mit einem HDMI-Kabel anschließen

## Ein externes Gerät anschließen

- 35 Mit einem HDMI-Kabel anschließen
- 38 Mit optischem Kabel anschließen

## Das Produkt als Audio-System benutzen

- 39 Via Bluetooth verbinden
- 42 Verbinden mit dem Produkt über die App LG ThinQ
- 42 Installieren der App LG ThinQ und Registrieren des Geräts
- 44 Ein externes USB-Speichergerät anschließen

## Das Produkt an der Wand anbringen

- 46 Prüfungen vor Durchführung der Wandmontage
- 48 Das Produkt an der Wand anbringen

## Sicherheitshinweise

- 50 Gesetzliche Sicherheitsvorschriften
- 53 Falschen Gebrauch des Produkts vermeiden

## Bevor Sie einen Defekt des Produkts melden

- 57 Fehlerbehebung

## Anhang

- 60 Technische Daten
- 62 Eingetragene Markenzeichen und Lizenzen
- 63 Information: Hinweis bezüglich Open-Source-Software
- 64 Handhabung des Produkts

# Installation

## Produkt anschließen

Nach Anschluss des kabellosen Subwoofers genießen Sie einen besseren Klang.

### Den kabellosen Subwoofer automatisch verbinden

Nach Durchführung der Installation wird der kabellose Subwoofer automatisch mit der Soundbar verbunden. Der Subwoofer wird in folgender Reihenfolge mit der Soundbar verbunden.

- 1 Das Netzkabel im kabellosen Subwoofer einstecken.
- 2 Das am kabellosen Subwoofer angeschlossene Netzkabel an eine Netzsteckdose anschließen.
- 3 Stecken Sie das Netzkabel in die Soundbar.
- 4 Stecken Sie das an die Soundbar angeschlossene Netzkabel in eine Steckdose.
- 5 Auf der Soundbar auf die Taste **Ein/Aus** (🔌) drücken, um das Gerät einzuschalten.

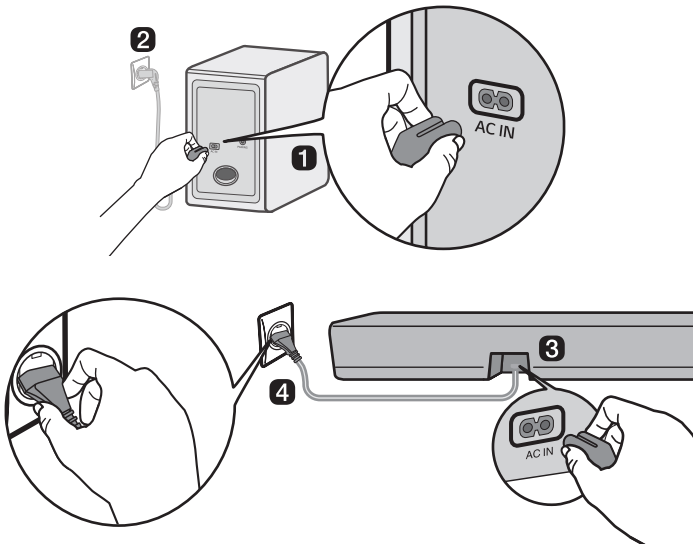

- 6 Wenn die Verbindung automatisch hergestellt worden ist, leuchtet die LED auf dem kabellosen Subwoofers in Grün auf.

## Anhand der LED des kabellosen Subwoofers die Verbindung überprüfen

---

Anhand der LED auf dem kabellosen Subwoofer können Sie den Verbindungsstatus überprüfen.

LED-Farbe	Status
Grün blinkend	Verbindung wird hergestellt
Grün	Verbindung erfolgreich hergestellt
Rot	Mangelhafte Verbindung, oder der Subwoofer ist in Standby
Aus	Netzkabel nicht angeschlossen

---

## Kabellosen Subwoofer manuell verbinden

Falls beim kabellosen Subwoofer eine rote LED leuchtet, dann bedeutet das, dass die Soundbar nicht mit dem Subwoofer verbunden ist. Wenn das der Fall ist, in folgender Reihenfolge anschließen.

- 1 Auf der Soundbar auf die Taste **Ein/Aus**  drücken, um das Gerät auszuschalten.
- 2 Beim kabellosen Subwoofer die Taste **PAIRING** drücken. Überprüfen Sie, dass beim Subwoofer die LED in Grün blinkt. Falls auf der Rückseite des kabellosen Subwoofers nach wie vor die rote LED leuchtet, dann die Taste auf der Rückseite des Subwoofers erneut gedrückt halten.

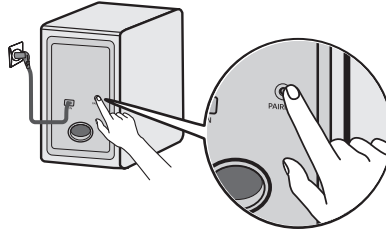

- 3 Auf der Soundbar auf die Taste **Ein/Aus**  drücken, um das Gerät einzuschalten.
- 4 Wenn die Verbindung hergestellt worden ist, leuchtet die LED auf dem kabellosen Subwoofer in Grün auf.

### ✓ Hinweis

- Installieren Sie die Soundbar möglichst nahe am kabellosen Subwoofer. Je geringer der Abstand zwischen Soundbar und kabellosem Subwoofer ist, desto besser ist der Klang.
- Bitte sorgen Sie dafür, dass sich zwischen Soundbar und kabellosem Subwoofer keine Hindernisse befinden.
- Damit keine Funkinterferenzen entstehen, sollte zwischen Soundbar oder kabellosem Subwoofer und anderen starke elektromagnetische Wellen erzeugenden Geräten (z. B. WLAN-Router, Mikrowellengerät usw.) ein Abstand von mindestens 1 m bestehen.

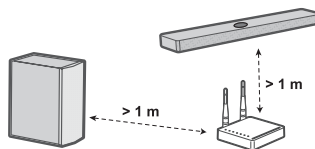

# Anschließen der Rücklautsprecher (SPT8-S, separat verkauft)

---

## Automatischer Verbindungsherstellung

Nach Durchführung der Installation werden die Rücklautsprecher automatisch an die Soundbar angeschlossen. Schließen Sie die Soundbar in der folgenden Reihenfolge an die Rücklautsprecher an.

- 1 Die Lautsprecherkabel an die entsprechenden Anschlüsse der Rücklautsprecher (links, rechts) anschließen. Das schwarz gestreifte Kabel am negativen Anschluss anschließen und das andere Kabel am positiven Anschluss.

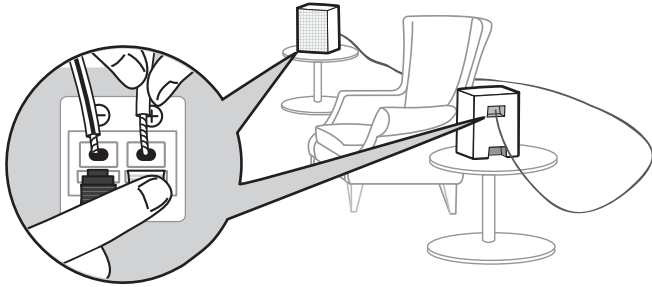

- 2 Schließen Sie das Netzkabel an den Rücklautsprecher an.
- 3 Stecken Sie das an den Rücklautsprecher angeschlossene Netzkabel in eine Steckdose.
- 4 Auf der Soundbar auf die Taste **Ein/Aus** (🔌) drücken, um das Gerät einzuschalten.
- 5 Wenn die Verbindung automatisch hergestellt worden ist, leuchtet die LED am Rücklautsprecher grün auf.

### ✓ Hinweis

- Benutzen Sie nur die Lautsprecher, die mit dem Produkt geliefert worden sind. Bei Verwendung anderer Lautsprecher kann es zu Störungen kommen.
- Die Lautsprecherkabel an die entsprechenden Anschlüsse anschließen. Das Positiv-Kabel am positiven Anschluss anschließen und das Negativ-Kabel am negativen Anschluss. Werden die Kabel falsch angeschlossen, wird der Ton gestört oder es werden keine Basstöne übertragen.
- Das Produkt mit den Lautsprechern und Kabeln verbinden, die beim Kauf des Produkts mitgeliefert wurden.
  - Wenn Sie das Gerät an andere Lautsprecher oder Kabel als die beim Kauf des Geräts mitgelieferten anschließen, kann es zu einer Verschlechterung der Klangqualität kommen, oder die Lautsprecher könnten nicht funktionieren.
- Beim Anschließen von Lautsprechern an das Produkt darauf achten, sie jeweils an den korrekten Lautsprecher-Ausgang anzuschließen.
  - Werden mehrere Lautsprecher an einen einzigen Lautsprecher-Ausgang angeschlossen, funktionieren Produkt oder Lautsprecher möglicherweise nicht ordnungsgemäß.
- Wenn die Position des Netzsteckers bei der Installation der Rücklautsprecher anders ist, können Sie die Position des Links/Rechts-Kanals der Rücklautsprecher über die **App LG ThinQ** ändern.

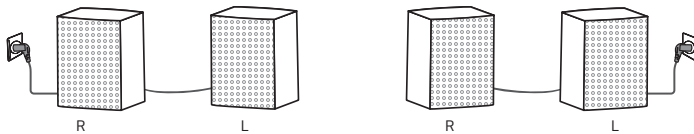

## Verbindungsstatus anhand der LED-Farbe prüfen

Den Verbindungsstatus überprüfen Sie anhand der LED am Rücklautsprecher.

LED-Farbe	Status
Grün blinkend	Verbindung wird hergestellt
Grün	Verbindung erfolgreich hergestellt
Rot	Schlechte Verbindung, oder die Rücklautsprecher sind im Standby-Modus
Aus	Netzkabel nicht angeschlossen

## Manuelle Verbindungsherstellung

Wenn Sie eine rote LED auf dem Rücklautsprecher sehen, bedeutet dies, dass die Soundbar nicht mit den hinteren Lautsprechern verbunden ist. Wenn dies der Fall ist, in folgender Reihenfolge die Verbindung herstellen.

- 1 Auf der Soundbar auf die Taste **Ein/Aus**  drücken, um das Gerät auszuschalten.
- 2 Drücken Sie die **PAIRING**-Taste auf der Rückseite des Rücklautsprecher. Überprüfen Sie, dass die LED am Rücklautsprecher grün blinkt.

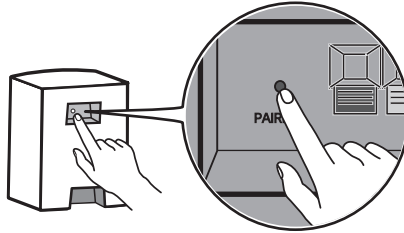

- 3 Auf der Soundbar auf die Taste **Ein/Aus**  drücken, um das Gerät einzuschalten.
- 4 Wenn die Verbindung hergestellt ist, leuchtet die LED am Rücklautsprecher grün auf.

### ✓ Hinweis

- Die Lautsprecher hinten sollten mindestens 30 cm Abstand haben von TV-Gerät oder Monitor.
- Damit keine Funkinterferenzen entstehen, ist zwischen Soundbar bzw. kabellosem Empfänger und anderen, starke elektromagnetische Wellen erzeugenden Geräten (z. B. WLAN-Router, Mikrowellengerät usw.) ein Abstand von mindestens 1 m vorzusehen.

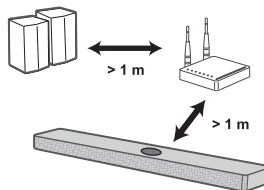

## Raumklang einrichten

Die Raumklangfunktion ermöglicht, 3D-Klang, der über mehrere Audiokanäle erzeugt worden ist, über die Lautsprecher auf beeindruckende Weise zu hören, unabhängig von den Kanälen der ursprünglich aufgenommenen Inhalte.

Wenn die Rücklautsprecher verbunden sind und Sie zum Beispiel über 2.0 Kanäle aufgezeichnete Musik mit Standard-Klangeffekten hören, dann können Sie folgende Unterschiede hören.

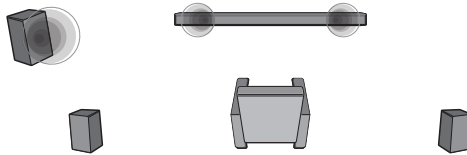

Wenn Raumklang ausgeschaltet ist

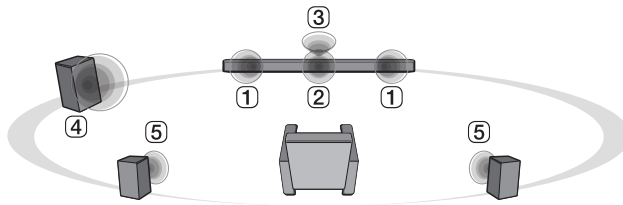

Wenn Raumklang eingeschaltet ist

### ✓ Hinweis

- Die Lautsprecher sind wie folgt positioniert.

- ① Vordere Lautsprecher
- ② Mittlerer Lautsprecher
- ③ Lautsprecher oben Mitte für Overhead-Klang
- ④ Subwoofer
- ⑤ Rücklautsprecher

# Raumklang ein- und ausschalten

**1** Auf die Taste **Einstellungen**  drücken. LED2 blinkt in Weiß.

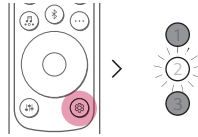

**2** Während LED2 blinkt, drücken Sie auf die Taste für **Links/Rechts**, um die Einstellung für Raumklang zu wählen.

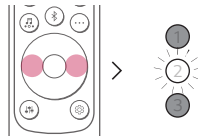

**3** Während LED2 blinkt, auf die Taste **Aufwärts/Abwärts** drücken. Wenn Raumklang auf Ein geschaltet ist, blinkt LED1 in Weiß. Wenn Raumklang auf Aus geschaltet ist, blinkt LED3 in Weiß.

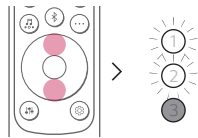



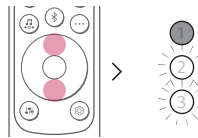



(Ein)



(Aus)

# Lautsprecherklang auf Basis von Eingangskanälen

Klangeffekte		
Eingang	Ausgang	
	Lautsprecher hinten nicht angeschlossen	Lautsprecher hinten angeschlossen
<b>AI SOUND PRO</b>		
Klang angepasst durch künstliche Intelligenz		
2.0 Kanäle		
5.1 Kanäle		
7.1 Kanäle oder mehr		
7.1.4 Kanäle		
<b>STANDARD</b>		
Sie können optimierten Klang genießen.		
2.0 Kanäle		
5.1 Kanäle		
7.1 Kanäle oder mehr		
7.1.4 Kanäle		

Klangeffekte		
Eingang	Ausgang	
	Lautsprecher hinten nicht angeschlossen	Lautsprecher hinten angeschlossen

**MUSIC**

Um Musik besser genießen zu können, können Sie den Klang optimieren

2.0 Kanäle		
5.1 Kanäle		
7.1 Kanäle oder mehr		
7.1.4 Kanäle		

**CINEMA**

3D Klang wie im Kino

2.0 Kanäle		
5.1 Kanäle		
7.1 Kanäle oder mehr		
7.1.4 Kanäle		

**CLEAR VOICE PRO**

Verbessert die Klarheit der Stimmen

2.0 Kanäle		
5.1 Kanäle		
7.1 Kanäle oder mehr		
7.1.4 Kanäle		

Klangeffekte		
Eingang	Ausgang	
	Lautsprecher hinten nicht angeschlossen	Lautsprecher hinten angeschlossen
<b>SPORTS</b>		
Realistische Tonübertragung wie in einem Stadion		
2.0 Kanäle		
5.1 Kanäle		
7.1 Kanäle oder mehr		
7.1.4 Kanäle		
<b>GAME</b>		
Optimierter Klang für Spiele		
2.0 Kanäle		
5.1 Kanäle		
7.1 Kanäle oder mehr		
7.1.4 Kanäle		
<b>BASS-BLAST (BASS-BLAST+)</b>		
Klang mit verstärkter Bass-Übertragung		
2.0 Kanäle		
5.1 Kanäle		
7.1 Kanäle oder mehr		
7.1.4 Kanäle		

# Das Produkt kennen lernen

## | Vorderseite

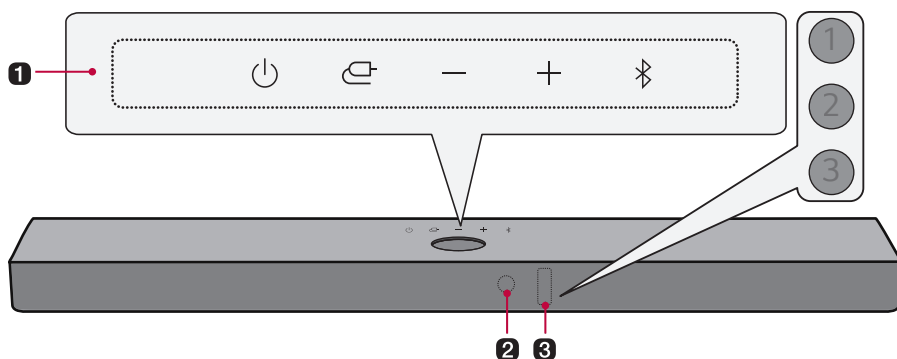

### 1 Ein/Aus

Damit wird das Produkt ein- oder ausgeschaltet.

#### Funktion

Um die gewünschte Funktion oder den Eingabemodus auszuwählen, wiederholt auf diese Taste drücken.

- **Optical/ARC:** Das Produkt mit einem TV-Gerät verbinden, das den Anschluss per optischem Kabel, ARC, E-ARC oder LG Sound Sync unterstützt.
- **Bluetooth**
  - Das Produkt via **Bluetooth** verbinden.
  - Verbindet das Produkt mit einem TV-Gerät, das LG Sound Sync (Drahtlos) unterstützt.
- **HDMI:** Das Produkt über den HDMI-Anschluss eines anderen Geräts anschließen.
- **USB:** Das Produkt an ein USB-Speichergerät anschließen.

#### Lautstärke

Die Lautstärke regulieren.

#### Bluetooth paaren

Ermöglicht Ihnen für drei Minuten, Ihr **Bluetooth**-Gerät wie zum Beispiel ein Smartphone mit diesem Produkt zu koppeln. (→ Siehe „Via Bluetooth verbinden“ auf Seite 39.)

### 2 Empfänger für die Fernbedienung

Empfängt Funksignale von der Fernbedienung

---

### 3 Status-LED

Optionen wie Eingangsmodus und Lautstärke leuchten auf. (→ Siehe „Status-LED“ auf Seite 19.)

- Die Status-LED kann durch Auto, Aus oder Ein gesteuert sein. (→ Siehe „Display“ auf Seite 26.)
- 

---

### ✓ Hinweis

- Um Strom zu sparen, schaltet sich das Gerät automatisch aus, wenn länger als 15 Minuten kein Eingangssignal von einem externen Gerät empfangen wird.
-

# Status-LED



Ein (Weiß, Orange, Blau, Violett, Grün, Gelb, Rot, Goldgelb)



Aus



Blinken

## Einschalten / Ausschalten

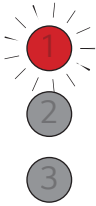

LED1 blinkt in Rot.

## Lautstärkeregelung

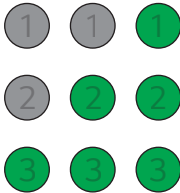

- Lauter: Die LEDs werden heller leuchten nacheinander auf.
- Leiser: Die LEDs werden dunkler und erlöschen nacheinander.
- Die Lautstärke erreicht den Maximalwert, alle LEDs blinken in Rot.
- Die Lautstärke erreicht das Minimum, alle LEDs erlöschen.
- Wenn Sie die Taste **Aufwärts/Abwärts** drücken, auch wenn der Pegel das Maximum oder Minimum erreicht hat, blinkt die LED der aktuellen Funktion 3-mal.
- Die LED-Farbe ändert sich je nach Lautstärke.
  - 1-33: Grün
  - 34-66: Gelb
  - 67-99: Rot

## Stummschaltung

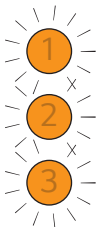

All LEDs blinken in Orange.

1

2

3

**OPTICAL/HDMI ARC**

LED1 leuchtet weiß.

---



**Bluetooth bereit**

LED1 und LED2 blinken weiß.

---

1

2

3

**Bluetooth**

LED1 und LED2 leuchten weiß auf.

---

1

2

3

**HDMI IN**

LED1 leuchtet goldgelb.

---

1

2

3

**USB**

LED1 leuchtet auf in Violett.

---

## Die anderen Tasteneingaben



LED2 blinkt 1-mal in Rot, wenn folgende Taste gedrückt wird:  
**Klangeffekte** , **Information** , **Aufwärts/Abwärts / Links/ Rechts** , **Wiedergabe/Pause** 

---

## Rückseite

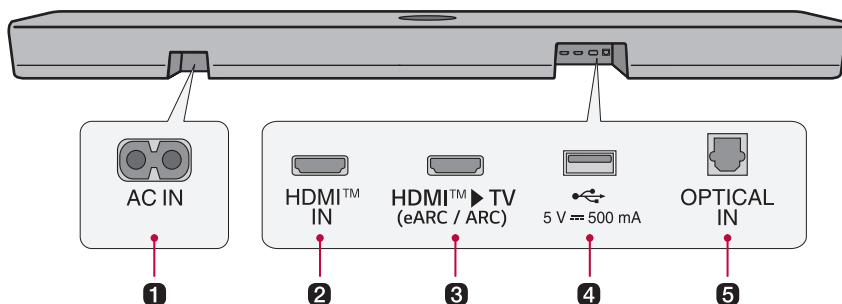

---

### 1 AC IN

Netzkabel anschließen.

---

### 2 HDMI™ IN

Um ein externes Gerät am Produkt anzuschließen, das dafür benutzte HDMI-Kabel hier einstecken.

---

### 3 HDMI™ ▶ TV (eARC / ARC)

Um ein TV-Gerät am Produkt anzuschließen, das dafür benutzte HDMI-Kabel hier einstecken.

---

### 4 USB-Anschluss

Um Musik von einem externen Gerät wiederzugeben, das benutzte USB-Speichergerät hier anschließen.

---

### 5 OPTICAL IN

Um das TV-Gerät per optischem Kabel am Produkt anzuschließen, das dafür benutzte optischem Kabel hier einstecken.

---

# Fernbedienung kennen lernen

Mit der Fernbedienung können Sie auf alle Funktionen des Produkts zugreifen, von Ein- und Ausschalten bis zur Aktivierung von Cinemascope-Klang.

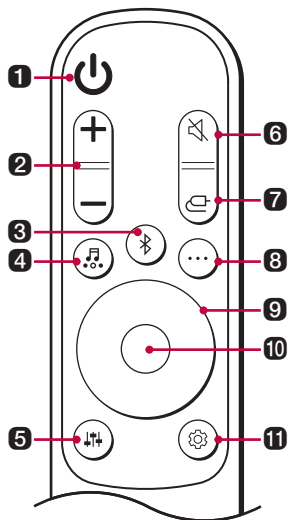

## Austauschen der Batterie

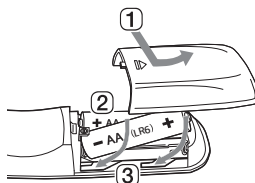

Benutzen Sie 1,5 V AA Batterien. Die zwei Batterien in der Richtung in die Fernbedienung einsetzen, wie es in der Abbildung gezeigt wird.

- 1 Auf der Rückseite der Fernbedienung die Batterieabdeckung öffnen.
- 2 Die Batterien einsetzen, dabei auf die richtige Lage der Pol-Markierungen + und - achten.
- 3 Die Batterieabdeckung schließen.

Bei Einsetzen eines falschen Batterietyps besteht Brand- oder Explosionsgefahr.

### 1 Ein/Aus

Das Produkt ein- /ausschalten.

### 2 Lautstärke

Die Lautstärke regulieren.

### 3 Bluetooth paaren

Ermöglicht Ihnen für drei Minuten, Ihr **Bluetooth**-Gerät wie zum Beispiel ein Smartphone mit diesem Produkt zu koppeln. (→ Siehe „Via Bluetooth verbinden“ auf Seite 39.)

---

#### 4 Klangeffekte

Die Taste drücken und den gewünschten Klangeffekt auswählen.

- AI SOUND PRO: Durch künstliche Intelligenz wird die optimale Klangeinstellung passend zum Inhalt gewählt.
- STANDARD: Sie können optimierten Klang genießen.
- CINEMA: 3D Klang wie im Kino.
- CLEAR VOICE PRO: Verbessert die Klarheit der Stimmen.
- SPORTS: Realistische Tonübertragung wie in einem Stadion.
- MUSIC: Um Musik besser genießen zu können, können Sie den Klang optimieren.
- GAME: Optimierter Klang für Spiele.
- BASS BLAST (BASS BLAST+): Wiedergabe mit verstärkten Basstönen.

---

#### 5 Klang-Abstimmung

Zum Anpassen des Klangs der angeschlossenen Lautsprecher. Auf die Taste **Klang-Abstimmung**  und dann auf die Taste **Links/Rechts** drücken, um den gewünschten Lautsprecher auszuwählen. Dann auf die Taste **Aufwärts/Abwärts** drücken, um die Lautstärke zu regulieren. Die Lautsprecher können in den jeweiligen Bereichen wie folgt eingestellt werden:

- Subwoofer: -15 ~ 6
  - Mitte: -6 ~ 6
  - Hinten: -6 ~ 6
  - Höhen: -6 ~ 6
  - Mitten: -6 ~ 6
  - Bässe: -6 ~ 6
- Die Anpassung des Pegels des Subwoofers und der hinteren Lautsprecher ist nur möglich, wenn der Subwoofer und die hinteren Lautsprecher angeschlossen sind.

---

#### 6 Stumm

Produkt stumm schalten.

---

#### 7 Funktion

Wiederholt auf die Taste drücken, um den gewünschten Eingabemodus oder die gewünschte Funktion auszuwählen.

---

#### 8 Information

Nennen Sie die angeschlossene Eingangsquelle oder **Bluetooth**-Informationen.

- Optical/ARC/HDMI: Derzeitige Tonquelle
  - **Bluetooth**: Ist ein **Bluetooth**-Gerät verbunden, wird „Paired“ (Gepaart) ausgegeben.
  - USB: Ist kein USB-Gerät angeschlossen, wird „No USB“ (Kein USB) ausgegeben.
  - Um die Sprachrückmeldung auszuschalten, länger als 5 Sekunden auf die Taste drücken. (Stimme nur auf English) (→ Siehe „Funktion Sprachrückmeldung“ auf Seite 29.)
-

---

## 9 Aufwärts / Abwärts / Links / Rechts

Diese Tasten werden auch benutzt, um Einstellungen von Komfortfunktionen zu ändern.

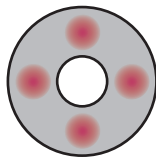

**Links / Rechts:** Um das vorherige Lied abzuspielen, drücken Sie die **Links** Taste. Um das nächste Lied abzuspielen, drücken Sie die **Rechts** Taste.

---

## 10 Wiedergabe/Pause

Für Wiedergabe oder Pausieren eines Lieds auf diese Taste drücken.

- Wenn Musik auf einem USB-Speichergerät wiedergegeben wird, können Sie den Wiedergabemodus auswählen, indem Sie 3 Sekunden oder länger auf die Taste drücken und dann sie dann wiederholt drücken, um die gewünschte Wiederholungsfunktion auszuwählen.
  - EINMAL WIEDERHOLEN: Die aktuelle Datei wiederholt wiedergeben.
  - ORDNER WIEDERHOLEN: Nur die Dateien im Ordner jeweils erneut wiedergeben.
  - ALLE WIEDERHOLEN: Alle Dateien erneut wiedergeben.
  - SHUFFLE WIEDERHOLEN: Aller Dateien in zufälliger Reihenfolge wiedergeben, dann die Wiedergabe beenden.
  - WIEDERHOLEN AUS: Die Dateien der Reihe nach wiedergeben, danach die Wiedergabe beenden.

---

## 11 Einstellungen

Die Einstellungen des Produkts anpassen: AUTO POWER, SURROUND, NIGHT TIME, DISPLAY, REAR CH CHANGE. Auf die Taste **Settings** drücken und die gewünschte Auswahl treffen, erst mit den Tasten **Links/Rechts** und dann mit den Tasten **Aufwärts/Abwärts**, um die Einstellung zu aktivieren / deaktivieren.

- AUTO POWER: Wird das TV-Gerät oder ein externes Gerät ein- oder ausgeschaltet, dann wird auch das Produkt automatisch ein- oder ausgeschaltet. Diese Funktion steht nur dann zur Verfügung, wenn das Produkt mit einem Lichtwellenleiter-Kabel am TV-Gerät angeschlossen ist. (→ Siehe „Auto Power“ auf Seite 26.)
  - SURROUND: Die Raumklangfunktion ermöglicht, 3D-Klang, der über mehrere Audiokanäle erzeugt worden ist, über die Lautsprecher auf beeindruckende Weise zu hören, unabhängig von den Kanälen der ursprünglich aufgenommenen Inhalte. (→ Siehe „Raumklang ein- und ausschalten“ auf Seite 13.)
  - NIGHT TIME: Mit dieser Funktion reduzieren Sie die allgemeine Lautstärke, aber die Lautstärke von weichen und hellen Tönen wird angehoben. Das ist praktisch, um nachts Musik zu hören oder ein Video zu sehen, wenn andere nicht gestört werden sollen. (→ Siehe „Nachtzeit“ auf Seite 26.)
  - DISPLAY: Die Status-LED kann durch Auto, Aus oder Ein gesteuert sein. (→ Siehe „Display“ auf Seite 26.)
  - REAR CH CHANGE: Sie können die Position der Rücklautsprecher nach Belieben ändern. (→ Siehe „Änderung des hinteren Kanals“ auf Seite 26.)
-

# Einstellungen je nach Bedarf und Belieben

## Praktische Funktionen

### Auto Power

---

Durch diese Funktion wird das Produkt automatisch ein- oder ausgeschaltet, wenn das TV-Gerät oder ein angeschlossene externes Gerät ein- oder ausgeschaltet wird.

Wenn das externe Gerät eingeschaltet wird, wird auch das Produkt automatisch eingeschaltet und wählt eine Funktion aus, die dem empfangenen Eingangssignal entspricht.

### Nachtzeit

---

Mit dieser Funktion reduzieren Sie die allgemeine Lautstärke, aber die Lautstärke von weichen und hellen Tönen wird angehoben. Das ist praktisch, um nachts Musik zu hören oder ein Video zu sehen, wenn andere nicht gestört werden sollen.

### Display

---

Die Status-LED kann durch Auto, Aus oder Ein gesteuert sein.

Option	LED-Status
Auto	Wird 20 Sekunden nach Tasteneingabe gedimmt.
Aus	Wird 20 Sekunden nach Tasteneingabe ausgeschaltet.
Ein	Immer auf Ein

### Änderung des hinteren Kanals

---

Sie können die Position der Lautsprecher nach Belieben ändern. Wenn sich die Steckdose auf der linken Seite der Soundbar befindet, platzieren Sie den Lautsprecher mit dem Netzkabel auf der linken Seite und stellen Sie die Lautsprecherposition ein.

#### ✓ Hinweis

- Die Position der Lautsprecher können verändert werden, nachdem Sie die Rücklautsprecher an die Soundbar angeschlossen haben. Weiterhin können Sie sie nur ändern, wenn der Rücklautsprecher eingeschaltet ist.
-

# So werden Einstellungen geändert

- 1** Auf die Taste **Einstellungen**  drücken. Das Produkt schaltet sich in den Einstellmodus und LED2 blinkt in Weiß.

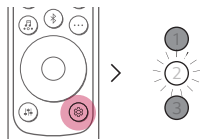

- 2** Während LED2 blinkt, auf die Taste für **Links/Rechts** drücken, um die gewünschte Einstellung zu wählen.

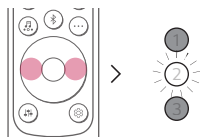

- 3** Während LED2 blinkt, auf die Taste **Aufwärts/Abwärts** drücken. Lautet die Einstellung Ein oder Auto, blinkt LED1 in Weiß. Steht die Einstellung auf Aus, blinkt LED3 in Weiß.

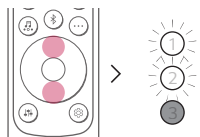

(Ein/Auto)

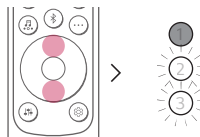

(Aus)

# Klang-Abstimmung

Sie können die Lautstärke der einzelnen Lautsprecher und den Klang einstellen.

- 1 Auf die Taste **Klang-Tuning**  drücken. Das Produkt schaltet sich in den Einstellmodus und zeigt den aktuellen Pegel an.
- 2 Um den Lautsprecher auszuwählen, der angepasst werden soll, auf die Taste **Links/Rechts** drücken.
- 3 Um den Klangpegel anzupassen, auf **Aufwärts/Abwärts** drücken.

## Subwoofer (-15 ~ 6)

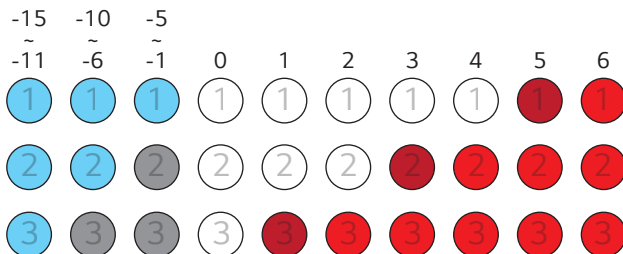

## Mitte, Hinten, Höhen, Mitten, Bass (-6 ~ 6)

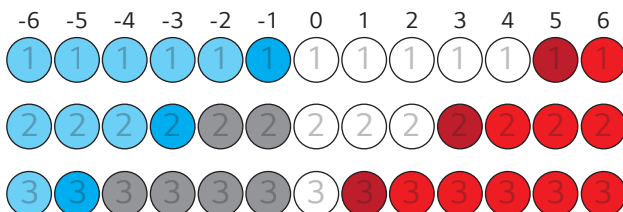

### ✓ Hinweis

- Wenn Sie die Taste **Aufwärts/Abwärts** drücken, auch wenn der Pegel das Maximum oder Minimum erreicht hat, blinkt die LED der aktuellen Funktion 3-mal.

## Funktion Sprachrückmeldung

Wenn Sie eine Funktion oder eine Klangeinstellung auswählen, wird der jeweils aktuelle Status des Produkts per Sprachrückmeldung mitgeteilt. (Stimme nur auf English)

Um diese Funktion ein- oder auszuschalten, auf der Fernbedienung länger als 5 Sekunden auf die Taste **Information**  drücken.

---

### ✓ Hinweis

- Sprachrückmeldung und Lautstärke der Soundbar funktionieren gemeinsam von 5 bis 13. Der Pegel des Sprachfeedbacks kann jedoch nicht unter 5 oder über 13 eingestellt werden.
  - Während einer Sprachrückmeldung werden alle Töne außer der Sprachrückmeldung vorübergehend leiser.
  - Sie hören Sprachrückmeldungen bei Einstellungen, bei Klangabstimmung und bei Ausgabe von Informationen, unabhängig davon, wie diese Funktion eingestellt ist.
- 

## So deaktivieren Sie die Drahtlos-Verbindung(en) ins WLAN.

---

Stellen Sie die Auto Power-Funktion auf Aus und schalten Sie das Produkt aus.

# Am TV-Gerät anschließen

## Mit optischem Kabel anschließen

Sie können ein optisches Kabel benutzen, um die Audioausgabe des TV-Geräts zum Produkt zu übertragen. Sie können dann verschiedene 3D-Effekte dem Originalton hinzufügen, um den Raum mit einem tiefen satten Sound zu füllen.

## Fernsehsendungen sehen, nachdem das Produkt per optischem Kabel angeschlossen worden ist

- 1 Wenn die Enden des Digitalkabels verhüllt sind, erst von beiden Enden die Hülle entfernen.

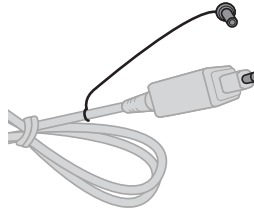

- 2 Wenn Sie ein optisches Kabel benutzen wollen, den Anschluss **OPTICAL IN** auf der Rückseite des Produkts mit dem Anschluss **Optical Digital Output (OPTICAL OUT)** des TV-Geräts verbinden - siehe Abbildung.

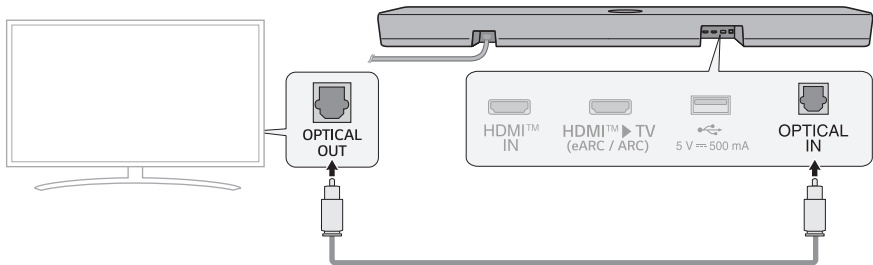

- 3 Drücken Sie wiederholt die **Funktion**  bis LED1 weiß leuchtet.

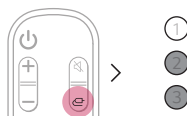

- 4 Auf der TV-Fernbedienung die Taste **Einstellungen** drücken, um ins Menü [Speaker] zu gelangen, dann den Ausgabel-Lautsprecher auf [Optical] oder [External Speaker] stellen. Je nach Hersteller des TV-Geräts können die Einstellungen und Menüoptionen unterschiedlich lauten.

#### ✓ Hinweis

- Falls ein über das optische Kabel geleitetes optische Eingangssignal und ein ARC-Eingangssignal gleichzeitig übertragen werden, erhält das ARC-Signal Vorrang.

## Wenn Sie ein TV-Gerät von LG benutzen

Wenn das TV-Gerät per optischem Kabel am Produkt angeschlossen ist, können Sie die Lautstärke mit der LG-TV-Fernbedienung regulieren. Das geht nur bei einem TV-Gerät, das die LG TV Sound Sync Funktion unterstützt. Schlagen Sie in der Betriebsanleitung Ihres TV-Geräts nach um zu prüfen, ob Ihr TV-Gerät unterstützt wird.

### Funktionen, die mit einer LG TV-Fernbedienung gesteuert werden können

Lautstärke, Stummschaltung ein/aus

#### ✓ Hinweis

- Wird das Produkt zusammen mit einer LG TV-Fernbedienung benutzt, werden Lautstärke und Stummschaltung des TV-Geräts automatisch vom Produkt übernommen.
- Auch wenn Sie das Produkt an einem TV-Gerät von LG angeschlossen haben, können Sie nach wie vor die Fernbedienung des Produkts benutzen.
- Um LG Sound Sync zu benutzen, müssen Sie möglicherweise bei Ihrem TV-Gerät die Klangeinstellungen ändern. Das ist abhängig vom TV-Gerät.

## Verbinden durch LG Sound Sync (Drahtlos)

Wenn das TV-Gerät per LG Sound Sync (Drahtlos) mit dem Produkt verbunden ist, können Sie die Lautstärke mit der LG-TV-Fernbedienung regulieren. Schlagen Sie in der Betriebsanleitung Ihres TV-Geräts nach um zu prüfen, ob Ihr TV-Gerät unterstützt wird.

### Fernsehsendungen sehen, nachdem das Produkt per Bluetooth verbunden worden ist

- 1 Auf die Taste für **Bluetooth paaren** (🔗) drücken. Nach einem kurzen Moment blinken LED1 und LED2 weiß.
- 2 Drücken Sie die Taste **Einstellungen** auf der Fernbedienung des Fernsehgeräts, rufen Sie das Menü [Lautsprecher] auf, und schließen Sie das Gerät an das Fernsehgerät an.
- 3 Finden Sie den Eintrag „LG DS70TY(XX)“ und tippen Sie darauf.
- 4 Wenn das Produkt über **Bluetooth** mit dem Fernseher verbunden ist, leuchten LED1 und LED2 weiß.

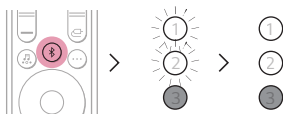

#### ✓ Hinweis

- Wenn nach der ersten Verbindungsherstellung mit LG Sound Sync erneut eine Verbindung hergestellt wird, leuchtet sofort eine weiße LED auf.
- Wird das Produkt zusammen mit einer LG TV-Fernbedienung benutzt, werden Lautstärke und Stummschaltung des TV-Geräts automatisch vom Produkt übernommen.
- Auch wenn Sie das Produkt an einem TV-Gerät von LG angeschlossen haben, können Sie nach wie vor die Fernbedienung des Produkts benutzen.
- Wenn Sie mit der **Ein/Aus**-Taste (🔌) das Produkt ausschalten, wird LG Sound Sync (Drahtlos) getrennt.
- Je nach TV-Gerät kann das Produkt am LG TV-Gerät angeschlossen sein, auch wenn es über die **Bluetooth**-Funktion mit diesem verbunden ist.

## Mit einem HDMI-Kabel anschließen

Sie können den Audiokanal von TV-Sendungen über das Produkt ausgeben, indem Sie das Produkt mit einem HDMI-Kabel am TV-Gerät anschließen. Sie können dann verschiedene 3D-Effekte dem Originalton hinzufügen, um den Raum mit einem tiefen satten Sound zu füllen.

### Fernsehsendungen sehen, nachdem das Produkt per HDMI-Kabel angeschlossen worden ist

- 1 Wenn Sie ein HDMI-Kabel benutzen wollen, den Anschluss **HDMI™ ► TV (eARC / ARC)** auf der Rückseite des Produkts mit dem Anschluss **HDMI IN (ARC)** des TV-Geräts verbinden - siehe Abbildung.

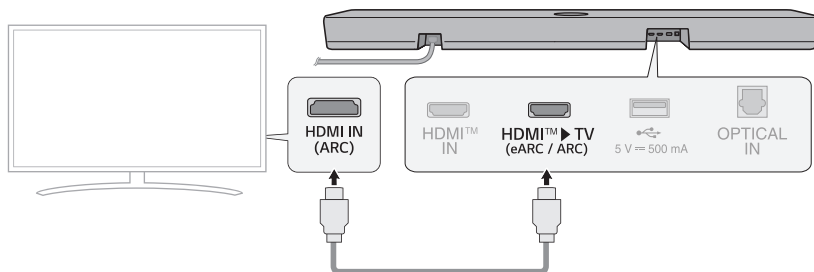

- 2 Drücken Sie wiederholt die **Funktion**  bis LED1 weiß leuchtet.

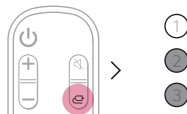

- 3 Auf der TV-Fernbedienung die Taste **Einstellungen** drücken, um ins Menü [Speaker] zu gelangen, dann den Ausgabel-Lautsprecher auf oder [HDMI ARC] stellen. Je nach Hersteller des TV-Geräts können die Einstellungen und Menüoptionen unterschiedlich lauten.

#### ✓ Hinweis

- E-ARC unterstützt qualitativ hochwertige Audioausgabe wie Dolby TrueHD und Dolby Atmos®.
- Wenn Sie Dolby Atmos® wünschen, dann sollten das angeschlossene Gerät und die wiedergegebenen Inhalte Dolby Atmos® unterstützen.
- Bevor Sie im Menü **Einstellungen** die eARC-Funktion einschalten, sollten Sie sich überzeugen, dass Ihr TV-Gerät diese Funktion unterstützt. Weitere Informationen darüber, wie Sie die Funktion verwenden können, finden Sie in der Betriebsanleitung Ihres TV-Geräts. Abhängig vom TV-Gerät können die Einstellungen unterschiedlich sein.
- Benutzen Sie ein zertifiziertes Kabel mit HDMI-Logo.

## SIMPLINK

- SIMPLINK bezieht sich auf die HDMI-CEC Funktion, die es Ihnen ermöglicht, mit einer einzigen TV-Fernbedienung ein Audiogerät oder ein Audio-Abspielgerät, das per HDMI-Kabel an ein TV-Gerät von LG angeschlossen ist, bequem zu bedienen.
  - Funktionen, die mit einer SIMPLINK-kompatiblen LG TV-Fernbedienung gesteuert werden können: Ein/Aus, Lautstärke, Stummschaltung ein/aus usw.
- Weitere Informationen über die Einrichtung von SIMPLINK finden Sie in der Betriebsanleitung Ihres TV-Geräts von LG.



---

### ✔ Hinweis

- Je nach Status des Produkts oder Status von anderen angeschlossenen Geräten ist es möglich, dass die SIMPLINK-Funktion nicht reibungslos funktioniert.
  - HDMI-CEC Funktionen durch TV-Hersteller: LG SIMPLINK, Sony BRAVIA Sync/Link, Philips EasyLink, Samsung Anynet+, etc.

---

## WOW Orchestra mit LG TV benutzen

Die LG soundbar und das LG TV-Gerät bieten Ihnen in Kombination das beste Hörerlebnis, da der Ton über beide gleichzeitig ausgegeben wird.

Diese Funktion wird automatisch aktiviert, wenn die Soundbar mit dem Fernsehgerät verbunden ist. Im Menü des Fernsehgeräts für Tonausgabe können Sie diese Funktion auswählen.

---

### ✔ Hinweis

- Verfügbar bei einigen LG TV-Modellen und Soundbar-Modellen.
- Funktioniert je nach vom TV-Gerät unterstützten Audiocodex.
- Diese Funktion kann nur mit einer HDMI-Kabelverbindung genutzt werden.
- Je nach TV-Gerät können die auf dem Bildschirm angezeigten Meldungen unterschiedlich sein.
- Weitere Informationen zu den Einstellungen finden Sie in der Betriebsanleitung des TV-Geräts.

---

## Verwendung des PSW-Modus mit WOW Orchestra

Der PSW-Modus (Personalized Sound Wizard) ist ein personalisierter Klangmodus von LG TV, der mit der WOW Orchestra-Funktion genutzt werden kann.

Mit dem personalisierten Klangmodus von LG TV wird die vom Benutzer ausgewählte Klangquelle mit künstlicher Intelligenz und tiefer Lerntechnologie analysiert, um den bevorzugten optimalen Klang einzustellen.

---

### ✔ Hinweis

- Weitere Informationen zu den Einstellungen finden Sie in der Betriebsanleitung des TV-Geräts.
-

# Ein externes Gerät anschließen

## Mit einem HDMI-Kabel anschließen

Das TV-Gerät und externe Geräte (Spielkonsole, DVD-Player usw.) per HDMI-Kabel anschließen, dann können Sie einen vollen und satten Ton genießen.

### Ein externes Gerät per HDMI-Kabel anschließen A

- 1 Sie können ein externes Gerät wie zum Beispiel eine Set-Top-Box, einen DVD-Player oder Blue-ray Player anschließen. Orientieren Sie sich an der Abbildung unten, um den **HDMI OUT**-Anschluss des Geräts mit dem **HDMI™ IN** Anschluss auf der Rückseite des Produkts zu verbinden.
- 2 Wenn Sie ein HDMI-Kabel benutzen wollen, den Anschluss **HDMI™ ► TV (eARC / ARC)** auf der Rückseite des Produkts mit dem Anschluss **HDMI IN (ARC)** des TV-Geräts verbinden.

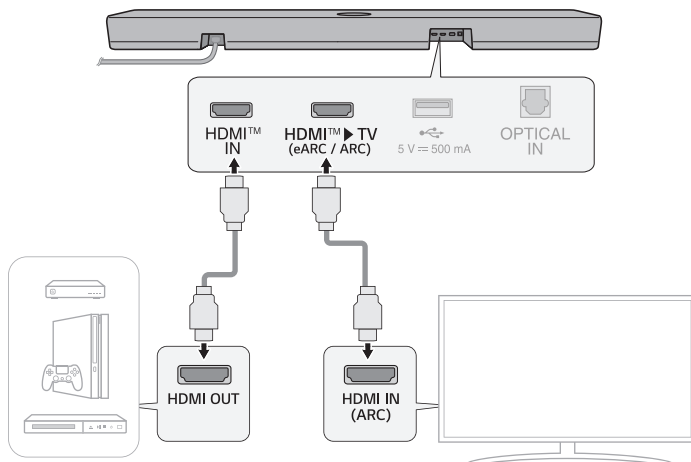

- 3 Drücken Sie wiederholt die **Funktion**  bis LED1 goldgelb leuchtet.

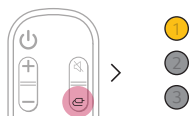

- 4 Wenn das externe Gerät ordnungsgemäß am Produkt angeschlossen worden ist, können Sie den Ton des externen Geräts über das Produkt wiedergeben.

---

✓ **Hinweis**

- Dolby Atmos® Audio unterstützt 3.1.1 Kanäle. Wenn die Lautsprecher für hinten angeschlossen sind, werden 5.1.1 Kanäle unterstützt.
  - Checken Sie bitte im Menü Einstellungen Ihres externen Geräts (z. B. Blu-ray Player oder TV-Gerät) die Einstellungen der Audio-Ausgabe. Die Audio-Ausgabe sollte auf [Nicht kodiert], [Bitstream], [Auto] oder [Durchleitung] gestellt sein. Schlagen Sie in der Betriebsanleitung zum externen Gerät nach, wie Sie die Audio-Ausgabe dieses Geräts einstellen können.
  - Benutzen Sie ein zertifiziertes Kabel mit HDMI-Logo.
-

## Ein externes Gerät per HDMI-Kabel anschließen **B**

- 1 Sie können ein externes Gerät wie zum Beispiel eine Set-Top-Box, einen DVD-Player oder Blue-ray Player anschließen. Orientieren Sie sich an der Abbildung unten, um den **HDMI OUT**-Anschluss des Geräts mit dem **HDMI IN**-Anschluss des TV-Geräts zu verbinden.
- 2 Wenn Sie ein HDMI-Kabel benutzen wollen, den Anschluss **HDMI™ ► TV (eARC / ARC)** auf der Rückseite des Produkts mit dem Anschluss **HDMI IN (ARC)** des TV-Geräts verbinden.

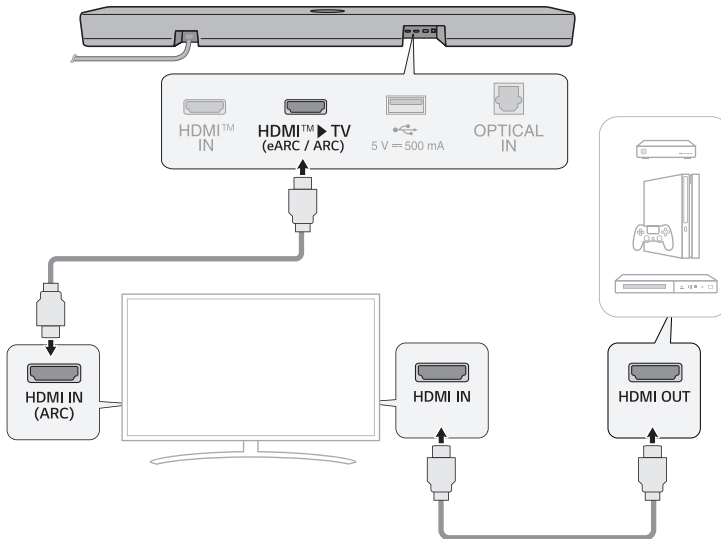

- 3 Drücken Sie wiederholt die **Funktion** , bis LED1 weiß leuchtet.

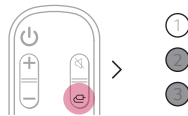

- 4 Wenn das externe Gerät ordnungsgemäß am Produkt angeschlossen worden ist, können Sie den Ton des externen Geräts über das Produkt wiedergeben.

### ✓ Hinweis

- Je nach Spezifikationen des angeschlossenen TV-Geräts wird möglicherweise kein Ton übertragen. Darum wird empfohlen, das externe Gerät direkt am Produkt anzuschließen. (→ Siehe „Ein externes Gerät per HDMI-Kabel anschließen A“ auf Seite 35.)

# Mit optischem Kabel anschließen

Das TV-Gerät und externe Geräte (Spielkonsole, DVD-Player usw.) per optischem Kabel anschließen, dann können Sie einen vollen und satten Ton genießen.

## Ein externes Gerät Mit optischem Kabel anschließen

- 1 Wenn Sie ein Lichtwellenleiter-Kabel benutzen wollen, den Anschluss **OPTICAL IN** auf der Rückseite des Produkts am Anschluss **OPTICAL OUT** des externen Geräts (z. B. TV-Gerät, Blue-ray Player) anschließen - siehe Abbildung.

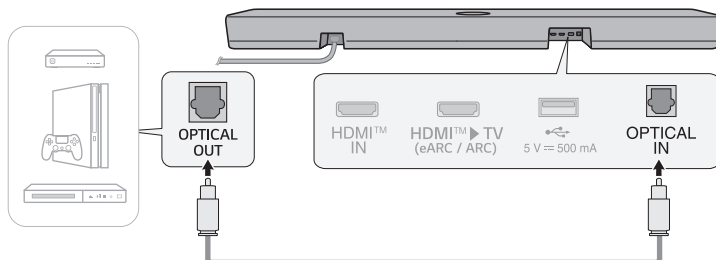

- 2 Drücken Sie wiederholt die **Funktion**  bis LED1 weiß leuchtet.

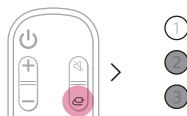

# Das Produkt als Audio-System benutzen

## Via Bluetooth verbinden

Sie können Musikdateien wiedergeben, die auf einem **Bluetooth**-Gerät gespeichert sind, oder auf diesem Gerät installierte Musik-Apps ausführen, um die Musik über das Produkt wiederzugeben.

### Bitte erst Folgendes prüfen.

Je nach **Bluetooth**-Gerätetyp und Modell können die Schritte zum Verbinden mit dem Produkt unterschiedlich sein. Weitere Informationen zum Verbinden des Geräts finden Sie in dessen Betriebsanleitung.

Dazu beim Smartphone im Menü **Einstellungen** die Funktion **[Bluetooth]** aktivieren.

Je nach Hersteller und Modell des Smartphones können die Menüoptionen hinsichtlich Einstellungen variieren.

- 1 Das Produkt einschalten.
- 2 Drücken Sie auf die Taste für **Bluetooth paaren** . Nach einem kurzen Moment blinken LED1 und LED2 weiß.

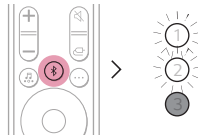

- 3 Beim Smartphone auf die Schaltfläche **Einstellungen**  /  tippen und **Bluetooth** auswählen.

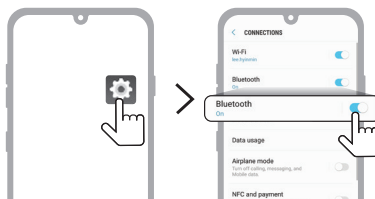

(Android-Telefon)

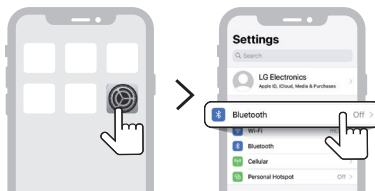

(iPhone)

- 4 Die **Bluetooth**-Funktion einschalten. (☐ Aus > ● Ein)
- 5 Ihr Smartphone zeigt Ihnen eine Liste mit Geräten, zu denen eine Verbindung hergestellt werden kann. Finden Sie den Eintrag „LG DS70TY(XX)“ und tippen Sie darauf.



- 6 Wenn das Produkt über **Bluetooth** mit dem Smartphone verbunden ist, leuchten LED1 und LED2 weiß.
- 7 Falls Sie das Produkt „LG DS70TY(XX)“ nicht finden können, tippen Sie beim Android-Smartphone oben rechts auf dem Bildschirm auf **Aktualisieren** (↻), oder Sie schalten **Bluetooth** aus- und wieder ein; beim iPhone gehen Sie entsprechend vor.

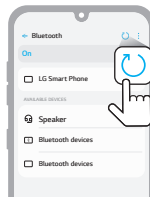

(Android-Telefon)

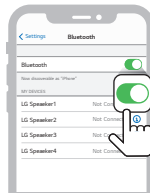

(iPhone)

- 8 Eine Musik-App ausführen und auf dem Smartphone die Musik wiedergeben.

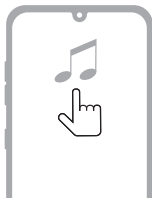

---

✓ **Hinweis**

- Je näher sich Ihr **Bluetooth**-Gerät am Produkt befindet, desto besser ist die Verbindung.
  - Falls Sie beim Produkt die Taste für **Bluetooth paaren**  gedrückt haben und die Option „**Bluetooth**“ ausgewählt haben, aber keine Verbindung zum **Bluetooth**-Gerät hergestellt werden konnte, blinken LED1 und LED2 3 Minuten lang weiß. Überprüfen Sie den Status des **Bluetooth**-Geräts.
  - Bei Benutzung von **Bluetooth** sollten Sie darauf achten, dass die Lautstärke angemessen eingestellt ist.
  - XX sind die letzten 2 Stellen der MAC-Adresse des Produkts. Beispiel: Falls die MAC-Adresse 9C:02:98:4A:F7:08 ist, lautet die Anzeige „LG DS70TY(08)“.
-

# Verbinden mit dem Produkt über die App LG ThinQ

Benutzen Sie bitte die **App LG ThinQ**, um auf bequeme Art und Weise verschiedene Funktionen des Produkts aufzurufen.

## Bitte erst Folgendes prüfen.

- Die **App LG ThinQ** gibt es in den unten aufgeführten Versionen.
  - Android™ Betriebssystem: Version 9.0 oder höher
  - iOS Betriebssystem: Version 15.0 oder höher
  - Die von jedem Betriebssystem unterstützte Mindestanzahl an Versionen kann sich später ändern.

## Installieren der App LG ThinQ und Registrieren des Geräts

Mit der **App LG ThinQ** können Sie Ihr Hausgerät jederzeit und überall verwalten.

### Produkt ohne QR-Code

- 1 Rufen Sie auf Ihrem Smartphone Google Play oder den App Store auf und suchen Sie nach der **App LG ThinQ**, um die App zu installieren.
- 2 Starten Sie die **App LG ThinQ** und melden Sie sich mit Ihrem Konto bei der App an. Wenn Sie noch kein Konto haben, können Sie auch ein neues erstellen.
- 3 Drücken Sie auf die Schaltfläche **Hinzufügen (+)** und folgen Sie den Anweisungen in der **App LG ThinQ**, um Ihr Produkt zu registrieren.

### Produkt mit dem QR-Code

Scannen Sie den QR-Code auf der Unterseite des Produkts mit der Kamera Ihres Smartphones oder einer QR-Code-Scan-App.

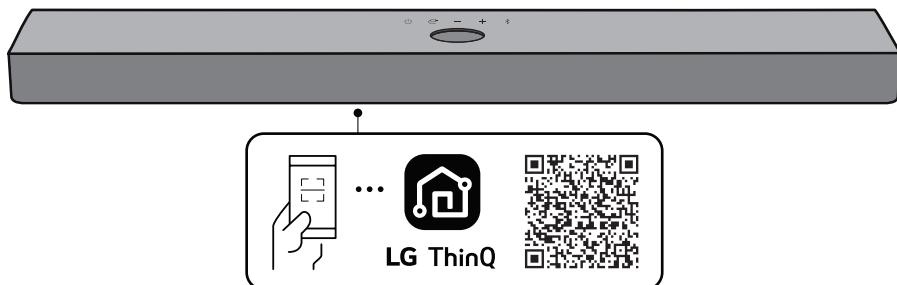

---

**✓ Hinweis**

- Beachten Sie, dass der QR-Code zum Zeitpunkt des Kaufs möglicherweise nicht verfügbar ist.
  - Die Stelle, an der der QR-Code angebracht ist, kann sich je nach Produkt unterscheiden.
  - Je nach Hersteller und Betriebssystem des Smartphones können die Menüoptionen hinsichtlich Einstellungen variieren.
  - Google, Android und Google Play sind Markenzeichen von Google LLC.
-

# Ein externes USB-Speichergerät anschließen

Sie können ein USB-Speichergerät am Produkt anschließen, um die Musik darauf über das Produkt wiederzugeben.

## USB-Speichergerät am Produkt anschließen

- 1 Das USB-Speichergerät in den **USB**-Anschluss auf der Rückseite des Produkts einstecken.
  - Das USB-Speichergerät muss direkt angeschlossen werden; falls es über ein Hub oder USB-Kabel angeschlossen wird, kann keine Wiedergabe erfolgen.
  - Das Produkt kann nicht an ein USB-Speichergerät oder an einen MP3-Player des USB-Typs oder an ein Kartenlesegerät angeschlossen werden, wenn dieses Gerät die Installation eines separaten Betriebsmittels erfordert.

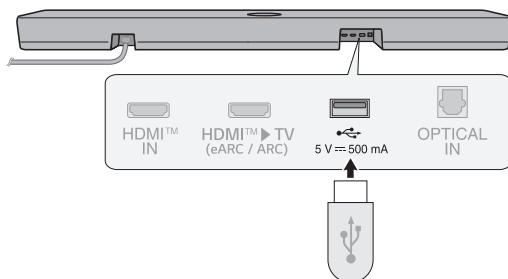

- 2 Wiederholt auf die Taste **Funktion**  drücken, bis LED1 in Violett aufleuchtet.



- 3 Um Musik abzuspielen, auf der Fernbedienung die Taste **Wiedergabe/Pause**  drücken.

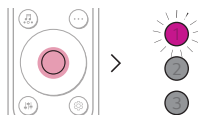

(Pause)



(Wiedergabe)

## ✓ Hinweis

- Es wird empfohlen, einen separaten USB Gender-Changer (Invertieradapter) zu kaufen, damit das Ein- und Ausstecken eines USB-Speichergeräts leichter geht.
- Kaufen Sie ein USB Gender-Changer mit USB 2.0 Verlängerungskabel.
- Bei USB-Geräten mit viel Speicherplatz kann es mehrere Minuten dauern, bis alle Dateien erfasst worden sind.
- LG Electronics ist nicht verantwortlich für Datenverluste. Um Datenverlust nach Möglichkeit zu vermeiden, machen Sie Backup-Kopien der auf dem USB-Speichergerät befindlichen Dateien.
- Nur die Formate FAT16/FAT32/NTFS werden unterstützt, das Format exFAT wird nicht unterstützt.
- Der USB-Anschluss dieses Produkts dient ausschließlich dazu, Mediendateien wiederzugeben. Es ist nicht möglich, über den USB-Anschluss externe Geräte aufzuladen.

## Unterstützte USB-Speichergeräte

- MP3-Player
- Flash MP3-Player
- USB Flash Gerät
- USB 2.0

Einige USB-Speichergeräte werden möglicherweise vom Produkt nicht erkannt.

## Spezifikationen abspielbarer Dateien

Dateinamenserweiterung	Abtastfrequenz / Bitrate
MP3	32 kHz - 48 kHz / 8 kbps - 320 kbps
AAC	32 kHz - 48 kHz / 8 kbps - 320 kbps

Dateinamenserweiterung	Abtastfrequenz
FLAC (16 Bit/24 Bit)	32 kHz, 44,1 kHz, 48 kHz, 88,2 kHz, 96 kHz, 176,4 kHz, 192 kHz
WAV (16 Bit/24 Bit)	32 kHz, 44,1 kHz, 48 kHz, 88,2 kHz, 96 kHz, 176,4 kHz, 192 kHz

- Anzahl abspielbarer Dateien: Bis 2.000
- Maximale Anzahl an Ordnern: Bis 200
- Das Produkt kann nicht Dateien wiedergeben, die durch DRM (Digital Rights Management) geschützt sind.
- Dieses Produkt kann nicht Videodateien von einem USB-Speichergerät wiedergeben.

# Das Produkt an der Wand anbringen

## Prüfungen vor Durchführung der Wandmontage

Sie können das Produkt an der Wand befestigen.

Befolgen Sie dazu die unten stehenden Instruktionen.

### Bitte erst Folgendes prüfen.

- Es kann schwierig sein, nach der Wandmontage externe Geräte und Kabel anzuschließen. Darum schließen Sie externe Geräte mit den entsprechenden Anschlusskabeln erst am Produkt an, bevor Sie es an der Wand anbringen.
- Beachten Sie bitte Folgendes, wenn Sie das Produkt an der Wand anbringen. Während der Montage könnte das Produkt beschädigt werden und es besteht Verletzungsgefahr.
  - Auf an der Wand befestigte Produkte sollten keine Gegenstände abgelegt werden.
  - Befestigen Sie das Produkt mit den Befestigungsschrauben sicher an der Wand, sodass es nicht herunterfallen kann.
  - Darauf achten, dass es außerhalb der Reichweite von Kindern ist. Wird am montierten Produkt gezogen oder gerüttelt, könnte es herunterfallen.
- Oben auf dem Produkt sind auch Lautsprecher. Wenn Sie das Produkt unterhalb des TV-Geräts installieren, dann achten Sie auf die Einhaltung eines Abstands von mindestens 10 cm bis zu Unterseite des TV-Geräts.
- Bei der Montage darauf achten, dass alle mitgelieferten Schrauben benutzt werden. Wenn die Schrauben nicht vollständig angezogen sind, kann das Gerät kippen oder umkippen, was zu Schäden führen kann. Werden die Schrauben mit übermäßiger Kraft angezogen, können sie sich durch Überdrehung lösen.

## Komponenten für die Wandmontage des Produkts

Soundbar

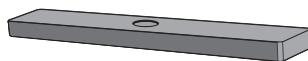

Wandhalterung



Soundbar Schrauben



Installationsanleitung  
Wandhalterung



## Separat verkauft

---

Halterungsschrauben



Dübel



---

### ✓ Hinweis

- Die Schrauben und Dübel für die Montage des Produkts sind nicht im Lieferumfang enthalten. Zur Montage empfehlen wir Hilti (HUD-1 6 x 30).
-

## Das Produkt an der Wand anbringen

- 1 Die Installationsanleitung für die Wandhalterung befindet sich in der Verpackung des Produkts.
- 2 Die „**TV Bottom Line**“ in der Installationsanleitung der Wandhalterung an der Unterseite des TV-Geräts ausrichten und an der Wand befestigen. Die Mitte des an der Wand anzubringenden TV-Geräts an dem Teil ausrichten, der in der Installationsanleitung mit „**TV Center**“ gekennzeichnet ist.

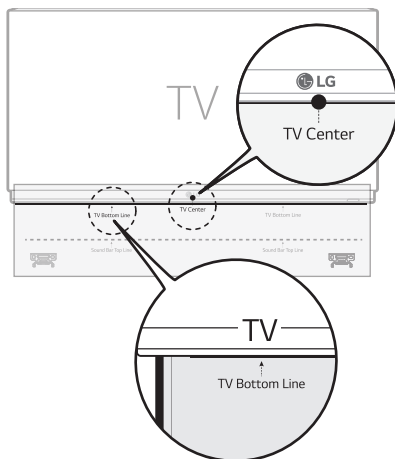

- 3 Mit einem Stift die Schraubenlöcher auf der Installationsanleitung markieren, wo die Wandhalterungen angebracht werden sollen.

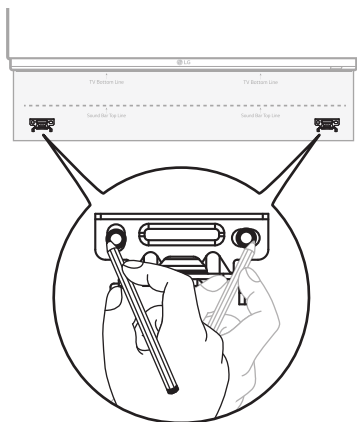

- 4 An den auf der Installationsanleitung markierten Stellen die Schraubenlöcher bohren.
- 5 Die Wandhalterung-Installationsanleitung von der Wand abnehmen.

- 6** Mit den Dübeln und Schrauben die Wandhalterung fest an der Wand anbringen.

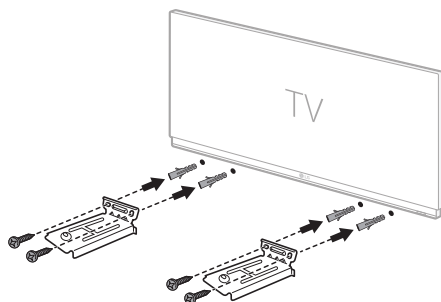

- 7** Das Produkt auf die Wandhalterung stellen. Das Produkt so auf die Wandhalterung stellen, dass die unten beim Produkt befindlichen Schraubenlöcher an den Schraubenlöchern der Wandhalterung ausgerichtet sind.

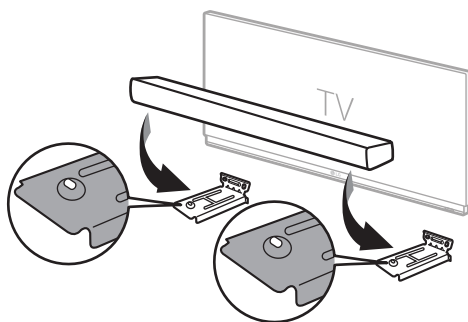

- 8** Mit den mitgelieferten Schrauben das Produkt an der Wandhalterung befestigen.

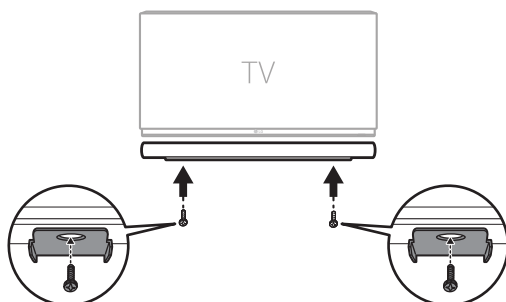

# Sicherheitshinweise

## | Gesetzliche Sicherheitsvorschriften



**VORSICHT:** UM DAS RISIKO EINES STROMSCHLAGS ZU VERMEIDEN, NICHT DAS GEHÄUSE (ODER DIE RÜCKSEITE) ÖFFNEN. ES GIBT IM INNEREN KEINE VOM BENUTZER ZU WARTENDEN TEILE. ÜBERLASSEN SIE WARTUNGSARBEITEN NUR QUALIFIZIERTEM FACHPERSONAL.



Dieser Blitz mit dem Pfeilspitzensymbol im gleichseitigen Dreieck soll den Benutzer auf das Vorhandensein nicht isolierter gefährlicher Spannung im Innern des Produktgehäuses hinweisen, die so stark sein kann, um die Gefahr eines elektrischen Schlags für Personen auszulösen.



Das Ausrufezeichen innerhalb eines gleichseitigen Dreiecks weist den Benutzer auf wichtige Anleitungen zu Betrieb und Instandhaltung (Wartung) in der mit dem Gerät gelieferten Literatur hin.

### **WARNUNG:**

- ZUR VERMEIDUNG VON FEUER- UND STROMSCHLAGGEFAHR DARF DIESES GERÄT WEDER REGEN NOCH FEUCHTIGKEIT AUSGESETZT WERDEN.
- Installieren Sie das Gerät in keinem geschlossenen Raum, z.B. in einem Bücherregal oder Ähnlichem.

### **VORSICHT:**

- Keine Hochspannungsgeräte in der Nähe dieses Gerätes verwenden. (Z. B. elektrische Fliegenklatschen) Ansonsten besteht die Gefahr von Fehlfunktionen durch elektromagnetische Störungen.
- Kein offenes Feuer auf das Gerät stellen, wie z. B. Kerzen.
- Ventilationsöffnungen dürfen niemals blockiert werden. Bei der Installation sind die Anweisungen des Herstellers zu befolgen. Die Schlitze und Öffnungen im Gehäuse gewährleisten die Belüftung und sichern einen zuverlässigen Betrieb des Gerätes und schützen es vor Überhitzung. Die Öffnungen dürfen niemals verdeckt werden, zum Beispiel indem das Produkt auf ein Bett, ein Sofa, einen Teppich oder eine ähnliche Oberfläche gestellt wird. Dieses Gerät sollte nicht eingebaut installiert werden, wie z. B. einem Bücherschrank oder einem Regal, falls dann keine ordnungsgemäße Belüftung gewährleistet werden kann oder falls die Richtlinien des Herstellers nicht befolgt werden können.
- Das Gerät muss ferngehalten werden von Wasser (Tropf- oder Spritzwasser) und es sollten keine mit Flüssigkeiten gefüllten Behälter auf das Gerät gestellt werden, wie z. B. Vasen.
- Angaben zur Geräteidentifizierung und zur Stromversorgung finden Sie auf dem Hauptetikett an der Unter- oder Oberseite des Gerätes.
- Achten Sie darauf, dass Kinder weder Hände noch andere Gegenstände in den \*Lautsprecher-Schallkanal einführen.

- \* Lautsprecher-Schallkanal: Eine Aushöhlung im Lautsprechergehäuse zum Erzeugen satter Bässe. (Gehäuse)

### **VORSICHT beim Netzkabel**

Der Netzstecker dient als Trennvorrichtung. Für einen Notfall muss der Netzstecker leicht zugänglich bleiben.

Beachten Sie die Spezifikationen auf der entsprechenden Seite dieser Betriebsanleitung, um sicherzustellen, dass alle Anforderungen erfüllt werden.

Steckdosen niemals überlasten. Überlastete, lockere oder beschädigte Steckdosen, Verlängerungskabel, beschädigte Stromkabel oder rissige Leitungsisolationen bergen Gefahren und können Stromschläge oder Brände verursachen. In diesen Fällen besteht Stromschlag- und Brandgefahr. Überprüfen Sie regelmäßig die Kabel des Gerätes. Bei Schäden oder Verschleiß das entsprechende Kabel abziehen, das Gerät nicht mehr verwenden und das Kabel von einem zugelassenen Kundendienst durch ein gleichwertiges Kabel ersetzen lassen.

Vermeiden Sie eine unsachgemäße physikalische oder mechanische Belastung des Stromkabels, wie z. B. durch Verdrehen, Knicken, Zerstechen, Einklemmen in einer Tür oder Drauftreten. Achten Sie besonders auf Stecker, Steckdosen und auf die Punkte, an denen das Kabel aus dem Gerät austritt.

### **Für Modelle, die einen Adapter verwenden**

Für dieses Gerät darf nur der mitgelieferte AC-Adapter (Netzteil) verwendet werden. Verwenden Sie kein Netzadapter von einem anderen Gerät oder einem anderen Hersteller. Bei Verwendung eines anderen Netzkabels oder einer anderen Stromversorgung besteht Gefahr, dass das Gerät beschädigt wird, zudem erlischt die Garantie.

## Für Modelle mit Batterie

Dieses Gerät besitzt eine tragbare Batterie oder Akku-Batterie.

**VORSICHT:** Bei Einsetzen eines falschen Batterietyps besteht Brand- oder Explosionsgefahr.

## Für Modelle, die eine eingebaute Batterie verwenden

Das Gerät nicht lagern oder transportieren bei einem Luftdruck unter 11,6 kPa und in Höhen über 15.000 m über dem Meeresspiegel.

- Austausch einer Batterie durch eine falschen Typs, sodass Schutzmaßnahmen umgangen werden (zum Beispiel bei einigen Lithium-Batterie-Typen);
- Entsorgung von Batterien oder Akkus in Feuer oder Öfen, oder durch mechanisches Zerdrücken oder Schneiden, was zu einer Explosion führen kann;
- Das Aufbewahren von Batterien oder Akkus in einer Umgebung mit extrem hoher Temperatur, was zu einer Explosion oder zum Auslaufen von brennbarer Flüssigkeit oder Gas führen kann.
- Ein Batterie oder ein Akku, der einem extrem niedrigen Luftdruck ausgesetzt wird, kann explodieren oder es kann entflammable Flüssigkeit oder Gas entweichen.

## Symbole

~ : Wechselstrom - (Alternating current - AC)

— : Gleichstrom - (Direct current - DC).

⊞ : Dies ist ein Klasse II Gerät.

⏻ : Standby, Stromanschluss hergestellt und betriebsbereit

⏻ : Gerät ist eingeschaltet.

⚡ : Gefährliche Spannung

## **| Falschen Gebrauch des Produkts vermeiden**

Um falschen Gebrauch des Produkts zu vermeiden, halten Sie sich bitte unbedingt an die unten aufgeführten Hinweise.

### **Vorsichtsmaßnahmen bei der Installation des Produkts**

---

- Das Gerät nicht an einem instabilen oder vibrierenden Ort aufstellen, z. B. auf einem wackelnden Regal oder einer schrägen Fläche. Das Produkt nur auf einer festen und ebenen Fläche aufstellen.
  - Sonst könnte das Produkt herunterfallen oder umkippen und Verletzungen verursachen.
  - Wird das Produkt auf einer instabilen Oberfläche aufgestellt, funktioniert es möglicherweise nicht richtig.
- Wenn Sie das Produkt auf einem Möbelstück oder Regal aufstellen, achten Sie darauf, dass unten die Vorderseite des Produkts nicht herausragt. Verwenden Sie immer ein Möbelstück oder ein Regal, das der Größe des Produkts entspricht.
  - Sonst könnte das Produkt aus dem Gleichgewicht geraten und herunterfallen, was zu Verletzungen oder Produktschäden führen kann.
- Installieren Sie das Produkt an einem sicheren Platz. Sonst könnte ein Kind gegen eine Kante des Produkts stoßen und sich verletzen.
- Das Produkt an einem Ort installieren, an dem es keine elektromagnetischen Interferenzen gibt, damit ein ordnungsgemäßer Betrieb gewährleistet ist.
- Wird das Produkt an einem Ort installiert, der nicht den allgemeinen Nutzungsbedingungen entspricht, kann es zu unerwarteten Qualitätsproblemen kommen. Bevor Sie das Produkt an solch einem Ort installieren, sollten Sie sich zunächst an den Kundendienst wenden.
- Das Produkt nicht an einem Ort aufbewahren, an dem die Temperatur zu hoch (über 40 °C) oder zu niedrig (unter 5 °C) ist, oder an einem Ort, wo die Luftfeuchtigkeit zu hoch ist.
- Das Produkt nicht direkt einfallendem Sonnenlicht oder Hitze aussetzen, z. B. in der Nähe eines Heizkörpers. Keine entflammaren Sprays oder Substanzen in der Nähe des Produkts aufbewahren oder benutzen.
  - Sonst besteht Explosions- oder Brandgefahr.
- Das Produkt nicht an einem Ort mit zu viel Feuchtigkeit, Staub oder Ruß installieren.
  - Sonst besteht Brand- oder Stromschlaggefahr.
- Das Produkt nicht in einem kleinen Raum installieren, z. B. innerhalb eines Bücherschranks, wenn der Platz nicht gut belüftet ist. Das Produkt nicht mit einer Tischdecke oder einem Vorhang abdecken.
  - Sonst könnte das Produkt heiß werden, was zum Versagen oder zum Brand des Produkts führen könnte.
- Den Netzstecker des Produkts an eine leicht zugängliche Steckdose anschließen.
  - Falls beim Produkt ein Feuer ausbricht oder ein anderes Problem auftritt, müssen Sie in der Lage sein, schnell den Netzstecker zu ziehen.
- Schließen Sie nicht mehrere Produkte gleichzeitig an eine Steckdose an.
  - Sonst könnte es zu Überhitzung und zu einem Brand kommen.

# Vorsichtsmaßnahmen bei der Verwendung des Produkts

---

- Während das Produkt in Betrieb ist, darf es nicht angehoben oder bewegt werden.
  - Sonst könnte das Produkt kaputt gehen.
- Um das Produkt zu transportieren, erst das Netzkabel und alle am Produkt angeschlossenen Kabel abziehen.
  - Sonst besteht Brand- oder Stromschlaggefahr.
- Bei Rauchentwicklung oder bei Auftreten eines seltsamen Geruchs die Verwendung des Produkts sofort einstellen. In diesem Fall das Gerät sofort ausschalten, den Netzstecker ziehen und den Kundendienst fragen.
  - Bei Verwendung des Produkts in diesem Zustand kann zu Stromschlag oder zum Ausbrechen eines Feuers führen.
- Keine Metallgegenstände wie Münzen und Haarnadeln oder brennbare Gegenstände wie Papier und Streichhölzer in das Gerät einführen. Kinder sind unbedingt zu instruieren, dass sie so etwas unterlassen.
  - Sonst könnte das Produkt kaputt gehen.
- Sollte ein Fremdkörper in das Gerät eingedrungen sein, sofort den Netzstecker ziehen und den Kundendienst fragen, was zu tun ist.
- Keine schweren Gegenstände auf dem Produkt ablegen oder abstellen.
  - Sonst könnte das Produkt umkippen oder herunterfallen und Verletzungen verursachen.
- Es ist darauf zu achten, dass ein Kind sich nicht an das Produkt hängt oder darauf steigt.
  - Sonst könnte das Produkt umkippen oder fallen und Verletzungen verursachen. Kinder sind unbedingt zu instruieren, dass sie so etwas unterlassen.
- Während eines Gewitters den Netzstecker ziehen.
  - Sonst besteht Brandgefahr.
- Gefäße mit Flüssigkeit, wie z. B. Vasen, Töpfe, Kosmetika oder Medikamente, nicht auf dem Produkt abstellen.
  - Sonst kann es zu einem Brand, Stromschlag oder Verletzungen durch Herunterfallen usw. kommen.
- Es ist darauf zu achten, dass der Netzstecker fest angeschlossen wird. Darauf achten, dass nur die auf dem Produkt angegebene Netzspannung verwendet wird.
  - Ist der Anschluss unsicher, besteht Brandgefahr.
- In die Rille auf der anderen Seite des Produkts keine leitenden Gegenstände einführen, z. B. Esstäbchen, während der Netzstecker in eine Netzsteckdose eingesteckt ist. Nicht sofort den Netzstecker berühren, nachdem er aus der Steckdose gezogen worden ist.
  - Sonst besteht Stromschlaggefahr.
- Den Netzstecker nur mit trockenen Händen berühren.
  - Sonst besteht Stromschlaggefahr.
- Während Sie ein Produktkabel wie z. B. ein Netzkabel halten, sollte das Produkt nicht bewegt oder verschoben werden.
  - Das Kabel könnte beschädigt werden. Das könnte zu einer Störung führen und zu einem Brand oder einem elektrischen Schlag.
- Beim Abziehen des Produkt-Steckers aus der Steckdose darauf achten, den Stecker zu fassen. Nicht am Kabel ziehen, um den Stecker aus der Steckdose zu ziehen.
  - Sonst besteht Verletzungsgefahr oder das Produkt könnte fallen und einen Defekt verursachen.
- Das Produkt nicht an einem Ort aufbewahren, der Hitze ausgesetzt ist, z. B. in der Nähe eines Heizkörpers.
  - Sonst besteht Brandgefahr oder das Produkt könnte beschädigt werden.

- Das Produkt nicht zerlegen, reparieren oder verändern.
  - Sonst könnte es zu einer Störung kommen, die einen Brand, einen Stromschlag oder Verletzungen zur Folge haben könnte.
- Plastikverpackungen unbedingt außerhalb der Reichweite von Kleinkindern aufbewahren.
  - Kleinkinder könnten an den Plastikverpackungen ersticken, wenn sie damit spielen.
- Gegenstände nicht auf das Produkt fallen lassen, und nicht auf das Produkt schlagen. Das Produkt fernhalten von Plätzen mit starken Vibrationen oder Magneten.
- Das Netzkabel nicht beschädigen, ändern, knicken, verdrehen oder erhitzen.
  - Sonst könnte das Netzkabel beschädigt werden, was zu einem Brand oder Stromschlag führen kann.
- Wenn Sie das Gerät über einen längeren Zeitraum nicht benutzen, z. B. wenn Sie in Urlaub sind, den Netzstecker aus der Steckdose ziehen.
  - Durch Ansammlung von Staub kann ein Hitzestau entstehen, was zu Kurzschluss und Stromschlag oder Feuer führen kann.
- Altbatterien nicht mit dem Hausmüll entsorgen. Sie sind separat zu entsorgen.
  - Sonst besteht Explosions- oder Brandgefahr.
- Keine Hochspannungsgeräte in der Nähe dieses Gerätes verwenden. (z. B. Elektrische Keule)
  - Ansonsten können Fehlfunktionen durch elektrische Ladungen entstehen.
- Nicht sofort den Netzstecker berühren, nachdem er aus der Steckdose gezogen worden ist.
  - Sonst besteht Stromschlaggefahr.
- Den Netzstecker an eine geerdete Steckdose oder ein Verlängerungskabel anschließen. (Dies gilt nicht für Produkte ohne Masse.)
  - Andernfalls kann es zu einer Störung oder einem elektrischen Schlag aufgrund eines Kurzschlusses kommen.
- Bleibt das Produkt über einen längeren Zeitraum eingeschaltet, können sich vorhandene Belüftungsöffnungen erhitzen. Die Belüftungsöffnungen nicht berühren, wenn diese heiß sind. Die Hitze ist nicht auf einen Fehler des Produkts zurückzuführen und verursacht keine Betriebsstörungen. Sie können das Produkt also ohne Bedenken verwenden.
- Darauf achten, das Netzkabel, den Netzadapter oder den Netzstecker nicht zu beschädigen. Keine schweren Gegenstände auf das Netzkabel oder den Netzadapter abstellen.
  - Sonst besteht Brand- oder Stromschlaggefahr.
- Falls sich Staub, Schmutz usw. auf den Stiften des Netzsteckers, des Netzadapters oder einer Steckdose abgesetzt haben, diese vollständig abwischen.
  - Sonst besteht Brandgefahr.
- Bei einem Produkt mit Netzkabel oder Netzadapter nur Original-Netzkabel und -Netzadapter von LG Electronics verwenden.
  - Sonst besteht Brand- oder Stromschlaggefahr.
- Wenn Sie Kopf- oder Ohrhörer verwenden, die Lautstärke nicht zu laut einstellen und das Gerät nicht über einen längeren Zeitraum verwenden. [Dies gilt nur für Modelle, die Kopfhörer oder Ohrhörer unterstützen]
  - Sonst kann sich die Benutzung negativ auf Ihr Hörvermögen auswirken.
- Die Software dieses Produkts kann aktualisiert werden. Während des Update-Vorgangs der Software das Produkt nicht ausschalten. Sobald der Update-Vorgang abgeschlossen ist, schaltet sich das Produkt automatisch aus.
  - Wird das Produkt während des Update-Vorgangs der Software ausgeschaltet, kann das dazu führen, dass das Produkt nicht mehr funktioniert.

### **Die folgenden Angaben gelten nur für Modelle mit einer Fernbedienung.**

- Die Fernbedienung sollte nicht von kleinen Kindern zum Spielen benutzt werden. Die Fernbedienung unbedingt außerhalb der Reichweite von Kleinkindern aufbewahren.
- Kleine Kinder unbedingt daran hindern, die Fernbedienung in den Mund zu nehmen. Unbedingt darauf achten, dass kleine Kinder die Fernbedienung oder Batterien nicht schlucken. Falls ein Kind solch einen Gegenstand verschluckt haben sollte, unbedingt sofort einen Arzt rufen.
- Darauf achten, dass Kinder nicht auf das Gehäuse der Fernbedienung treten und sich verletzen.
- Hindernisse zwischen dem Produkt und der Fernbedienung sind zu beseitigen, damit die Fernbedienung ungestört mit dem Produkt in Verbindung sein kann.

### **Die folgenden Angaben gelten nur für Modelle, die Optical Discs verwenden.**

- Stecken Sie Ihre Hand nicht in ein Laufwerk und ziehen Sie eine Optical Disc nicht gewaltsam heraus.
- Darauf achten, dass Kinder ihre Hände nicht in das Laufwerk stecken.

### **Die folgenden Angaben gelten nur für Modelle, die Videos anzeigen können.**

- Vermeiden Sie, 3D-Videos anzusehen, wenn Sie nicht genug Schlaf hatten oder Alkohol getrunken haben.
  - Einige 3D-Videos können dazu führen, dass Zuschauer erschrocken reagieren und sich aufregen.
- Falls während des Betrachtens eines Videos eines der folgenden Symptome auftritt, sofort die Vorstellung unterbrechen und eine Pause einlegen.
  - Wenn eines der Symptome anhält, sollten Sie ärztlichen Rat einholen. Schwindel, Augen- oder Gesichtsbrennen, unbewusste Zuckungen, Krämpfe, Bewusstseinseintrübung, Verwirrung, Desorientierung, Übelkeit.
- Sie könnten so etwas wie einen Anfall erleiden, wenn Sie ein bestimmtes Bild in einem Video oder Spiel oder ein Video mit einem bestimmten Muster oder blinkenden Lichtern sehen. Wenn Sie oder einer Ihrer Nahestehenden an Epilepsie oder Krampfanfällen leiden, sollte vor dem Anschauen ein Arzt konsultiert werden.
- Wenn Sie sich ein 3D-Video ansehen, entfernen Sie Gegenstände aus Ihrer Umgebung, die zerbrechlich sind oder die Verletzungen verursachen könnten.
  - Wenn Sie ein 3D-Video für echt halten und Ihren Körper vor Schreck bewegen, könnten Sie oder Ihre Angehörigen verletzt oder Gegenstände in Ihrer Nähe beschädigt werden.

## **Vorsichtsmaßnahmen bei Reinigung des Produkts**

---





- Bei der Reinigung kein Wasser direkt auf das Produkt spritzen.
  - Sonst besteht Brand- oder Stromschlaggefahr.
- Vor Reinigung des Produkts unbedingt erst das Netzkabel aus der Steckdose ziehen und die Oberfläche des Geräts mit einem trockenen Tuch leicht abwischen. Zur Reinigung des Produkts keine Chemikalien oder Reinigungsmittel verwenden. Die Oberfläche des Produkts könnte beschädigt werden oder die Farbe könnte vom Produkt abblättern (Benzol, Alkohol usw.).

# Bevor Sie einen Defekt des Produkts melden

## Fehlerbehebung

Wenn bei Benutzung des Produkts folgende Probleme auftauchen, muss es sich nicht um einen Fehler oder Defekt handeln. Prüfen Sie deshalb folgende Punkte.

### Allgemeine Fehler



Sachverhalt	Lösung
Das Gerät funktioniert nicht ordnungsgemäß.	<ul style="list-style-type: none"><li>• Trennen Sie das Produkt vom Stromversorgungsnetz und trennen Sie alle externen Geräte wie zum Beispiel TV-Gerät, Subwoofer oder Verstärker. Dann die Anschlüsse wiederherstellen.</li></ul>
Das Gerät lässt sich nicht einschalten.	<ul style="list-style-type: none"><li>• Ist das Netzkabel in die Netzsteckdose eingesteckt?<ul style="list-style-type: none"><li>- Den Netzstecker korrekt in die Steckdose einstecken.</li></ul></li></ul>
Kein Ton.	<ul style="list-style-type: none"><li>• Ist die Lautstärke auf Minimum gestellt?<ul style="list-style-type: none"><li>- Um lauter zu stellen, auf der Fernbedienung die Taste <b>Lautstärke</b>   drücken.</li><li>- Falls Sie ein externes Gerät benutzen, wie zum Beispiel eine Set-Top Box, ein Mobilgerät oder ein <b>Bluetooth</b>-Gerät, dann stellen Sie bei diesem externen Gerät die passende Lautstärke ein.</li></ul></li><li>• Wurde die Funktion Stummschaltung aktiviert?<ul style="list-style-type: none"><li>- Falls alle LEDs in Orange blinken, ist die Stummschaltung aktiviert. Um die Stummschaltung aufzuheben, auf die Taste <b>Stumm</b>  drücken.</li></ul></li><li>• Ist die für das verbundene externe Gerät passende Produktfunktion ausgewählt?<ul style="list-style-type: none"><li>- Um zu prüfen, ob die richtige Funktion ausgewählt worden ist, auf die Taste <b>Funktion</b>  drücken.</li></ul></li></ul>
Der Subwoofer gibt keinen Ton aus.	<ul style="list-style-type: none"><li>• Ist das Produkt ordnungsgemäß mit dem kabellosen Subwoofer verbunden?<ul style="list-style-type: none"><li>- Wenn die LED des kabellosen Subwoofers in Grün blinkt oder in Rot leuchtet, dann bedeutet das, dass das Gerät nicht verbunden ist. Nach Herstellung der Verbindung leuchtet die grüne LED. Schließen Sie das Produkt erneut am kabellosen Subwoofer an. (→ Siehe „Produkt anschließen“ auf Seite 6.)</li></ul></li></ul>
Die Fernbedienung funktioniert nicht richtig.	<ul style="list-style-type: none"><li>• Richten Sie bei Benutzung der Fernbedienung diese auf die Vorderseite des Produkts.</li><li>• Die Fernbedienung darf maximal 7 m Abstand vom Produkt haben, damit sie funktionieren kann.</li><li>• Tauschen Sie die Batterien gegebenenfalls gegen neue aus.</li></ul>

<p><b>Die Funktion AUTO POWER (automatisches Ein/Aus) funktioniert nicht.</b></p>	<ul style="list-style-type: none"> <li>• Überprüfen Sie die Verbindung zu externen Geräten (z. B. Set-Top box, Mobilgerät, <b>Bluetooth</b>-Gerät).</li> </ul>
<p><b>LG Sound Sync funktioniert nicht.</b></p>	<ul style="list-style-type: none"> <li>• Überprüfen Sie, ob Ihr TV-Gerät LG Sound Sync unterstützt.</li> <li>• Überprüfen Sie, dass Ihr TV-Gerät über ein Lichtwellenleiter-Kabel ordnungsgemäß am Produkt angeschlossen ist. <ul style="list-style-type: none"> <li>- Um zu prüfen, die Funktion in [LG Sound Sync] eingeschaltet ist, auf der Fernbedienung des TV-Geräts auf die Taste <b>Einstellungen</b> drücken.</li> </ul> </li> </ul>
<p><b>Der Ton des Produkts ist leise.</b></p>	<ul style="list-style-type: none"> <li>• Überprüfen Sie folgende Punkte und ändern Sie die Einstellungen entsprechend. <ul style="list-style-type: none"> <li>- Führen Sie die <b>App LG ThinQ</b> aus, tippen Sie auf dem ersten Bildschirm auf die Taste für [Klang-Einstellungen] und stellen Sie im Menü [Tonausgabe] die [DRC]-Funktion auf [Aus].</li> <li>- Wenn das Produkt am TV-Gerät angeschlossen ist, drücken Sie bei der TV-Fernbedienung auf die Taste <b>Einstellungen</b>, wählen Sie das Menü [Lautsprecher] und ändern Sie die Einstellung [Digitale Tonausgabe] von [PCM] zu [AUTO] oder [BITSTREAM].</li> <li>- Ist das Produkt an einen DVD-Player oder Blu-ray Player angeschlossen, rufen Sie das Einstell-Menü des angeschlossene Geräts auf. Ändern Sie die Einstellung [Digitale Tonausgabe] von [PCM] zu [PRIMARY PASS-THROUGH] oder zu [BITSTREAM]. Die [DRC]-Einstellung des verbundenen Geräts auf [AUS] stellen.</li> <li>- Ist beim Produkt der Modus Nachtzeit eingeschaltet, dann schalten Sie diesen Modus auf Aus, indem Sie auf die Taste <b>Einstellungen</b>  drücken und dann auf <b>Links/Rechts</b> und dann auf <b>Aufwärts/Abwärts</b>.</li> </ul> </li> </ul>
<p><b>Das Produkt erkennt das USB-Speichergerät nicht.</b></p>	<ul style="list-style-type: none"> <li>• Möglicherweise unterstützt das Produkt nicht das vom USB-Speichergerät benutzte Dateiformat. Formatieren Sie das USB-Speichergerät und schließen Sie es erneut an. Vor Durchführung der Formatierung informieren Sie sich erst, welche USB-Speichergerätformate vom Produkt unterstützt werden und wählen Sie dann ein entsprechendes Format. (→ Siehe „Ein externes USB-Speichergerät anschließen“ auf Seite 44.)</li> </ul>
<p><b>Bluetooth-Gerät kann nicht gekoppelt werden.</b></p>	<ul style="list-style-type: none"> <li>• Drücken Sie beim <b>Bluetooth</b>-Gerät auf die Schaltfläche für Einstellungen und überprüfen Sie, dass <b>Bluetooth</b> aktiviert ist. Ist <b>Bluetooth</b> aktiviert, dann schalten Sie die Funktion auf Aus und dann wieder auf Ein und versuchen es erneut.</li> <li>• Falls sich zwischen Produkt und <b>Bluetooth</b>-Gerät Hindernisse befinden, dann entfernen Sie diese.</li> <li>• Abhängig vom Typ des <b>Bluetooth</b>-Geräts und der Umgebung funktioniert die <b>Bluetooth</b>-Kopplung (Paarung) möglicherweise nicht ordnungsgemäß.</li> </ul>

## Probleme bei kabellosen Verbindungen

Sachverhalt	Lösung
Es gibt Funkstörungen.	<ul style="list-style-type: none"><li>• Das Produkt und den kabellosen Subwoofer möglichst nah beieinander installieren.</li><li>• Das Produkt nicht auf einem Möbelstück aus Metall installieren.</li><li>• In Gebieten mit schlechter Funkübertragung und schwacher Signalstärke ist eine kabellose Kommunikation gegebenenfalls nicht möglich.</li></ul>
Die Bluetooth-Verbindung ist gestört oder funktioniert nicht.	<ul style="list-style-type: none"><li>• Hören Sie bei Benutzung von <b>Bluetooth</b> ein Störgeräusch oder gibt es einen Fehler?<ul style="list-style-type: none"><li>- Achten Sie darauf, dass der Sender des <b>Bluetooth</b>-Geräts oder des Produkts keinen Kontakt zu Ihrem Körper hat.</li><li>- Das <b>Bluetooth</b>-Gerät nicht an einer Wand oder an abgelegener Stelle installieren.</li><li>- Falls sich zwischen Produkt und <b>Bluetooth</b>-Gerät Hindernisse befinden, dann entfernen Sie diese.</li><li>- Platzieren Sie das <b>Bluetooth</b>-Gerät in der Nähe des Produkts.</li></ul></li><li>• Ist das <b>Bluetooth</b>-Gerät zu weit vom Produkt entfernt, wird die <b>Bluetooth</b>-Verbindung möglicherweise getrennt oder sie funktioniert nicht richtig.<ul style="list-style-type: none"><li>- Das <b>Bluetooth</b>-Gerät sollte 1 m Abstand haben zu anderen Geräten, die dieselbe Funkfrequenz benutzen wie das Produkt, zum Beispiel WLAN-Router, medizinische Geräte oder Mikrowellenherde.</li></ul></li></ul>

## Demo-Modus ausschalten

Sachverhalt	Lösung
Die Fernbedienung funktioniert nicht.	<ul style="list-style-type: none"><li>• Bleiben die Funktionen unverändert, auch wenn die Taste <b>Funktion</b>  mehrmals gedrückt wird?</li><li>• Sehen Sie wiederholt nur weiße, rote und grüne LEDs?<ul style="list-style-type: none"><li>- Möglicherweise ist beim Produkt der Demo-Modus aktiviert. Trennen Sie das Produkt von der Stromversorgung und schließen Sie es dann wieder an.</li><li>- Wenn die Fernbedienung immer noch nicht funktioniert, drücken Sie die <b>Lautstärketaste</b>  am Gerät, um die Lautstärke auf 0 einzustellen, und halten Sie dann die <b>Funktionstaste</b>  an der Soundbar etwa 5 Sekunden lang gedrückt. Wenn das Produkt normal funktioniert, bedeutet dies, dass der Demomodus ausgeschaltet wurde.</li></ul></li></ul>

# Anhang

## Technische Daten

Allgemein	
Stromversorgung	Siehe Hauptetikett.
Leistungs-Aufnahme	Siehe Hauptetikett
	Netzwerk-Bereitschaftsbetrieb: 2,0 W Bereitschaft: 0,5 W
Abmessungen (B x H x T)	Ca. 950,0 mm x 63,0 mm x 115,0 mm (einschließlich Sockel)
Betriebstemperatur Bereich	5 °C bis 40 °C
Luftfeuchtigkeit Bereich	5 % bis 80 % RH
Stromversorgung über Bus (USB)	5 V  500 mA
Unterstützte Abtastfrequenz bei digitalem Audioeingang	32 kHz, 44,1 kHz, 48 kHz, 88,2 kHz, 96 kHz, 176,4 kHz, 192 kHz
Unterstütztes digitales Audio-Eingangsformat	Dolby Digital, Dobby Digital Plus, Dolby TrueHD, Dolby Atmos, DTS Digital Surround, PCM

Eingang/Ausgang	
OPTICAL IN	3,0 V (p-p), (optischer Audioanschluss) × 1
HDMI™ IN	19 Pins (Typ A, HDMI™-Anschluss) × 1
HDMI™ ► TV (eARC / ARC)	19 Pins (Typ A, HDMI™-Anschluss) × 1 4K-Auflösung wird für 4K-Quellen unterstützt, die mit HDCP 2.3 verwendet werden (unterstützt 4K bei 120 Hz (YCbCr 4:2:0)).

Verstärker (Ausgabe effektiv)	
Insgesamt	400 W Effektivwert
Vorderseite	30 W Effektivwert × 4 (Impedanz: 6 Ω, Klirrfaktor 10 %)
Mitte	30 W Effektivwert (Impedanz: 6 Ω, Klirrfaktor 10 %)
Oben Mitte (Overhead)	30 W Effektivwert (Impedanz: 6 Ω, Klirrfaktor 10 %)
Subwoofer	220 W Effektivwert (Impedanz: 3 Ω, Klirrfaktor 10 %)

<b>Kabelloser Subwoofer</b>	
Anforderungen an die Stromversorgung	Siehe Hauptetikett auf kabellosem Subwoofer
Stromverbrauch	Siehe Hauptetikett auf kabellosem Subwoofer
Typ	1-Weg 1 Lautsprecher
Impedanz	3 $\Omega$
Nennleistung	220 W Effektivwert
Max. Leistung	440 W Effektivwert
Abmessungen (B x H x T)	Ca. 200,0 mm x 377,0 mm x 285,0 mm (einschließlich Sockel)

## **Rücklautsprecher (SPT8-S, Separat verkauft)**

<b>Kabelloser Empfänger (Beim Rücklautsprecher enthalten)</b>	
Anforderungen an die Stromversorgung	Siehe die Hauptkennzeichnung auf dem Rücklautsprecher.
Stromverbrauch	Siehe die Hauptkennzeichnung auf dem Rücklautsprecher.
Leistung hinten	50 W Effektivwert $\times$ 2 (Impedanz: 4 $\Omega$ , Klirrfaktor 10 %)
Betriebstemperatur Bereich	5 °C bis 40 °C
Luftfeuchtigkeit Bereich	5 % bis 80 % RH

<b>Rücklautsprecher (Jeweils)</b>	
Typ	1-Weg 1 Lautsprecher
Impedanz	4 $\Omega$
Nennleistung	50 W Effektivwert
Max. Leistung	100 W Effektivwert
Abmessungen (B x H x T)	Ca. 100,0 mm x 176,5 mm x 120,0 mm (einschließlich Sockel)

- Konstruktion und Spezifikationen können ohne Vorankündigung geändert werden.

# | Eingetragene Markenzeichen und Lizenzen

Alle Markenzeichen und Markennamen sind Eigentum der jeweiligen Besitzer.



Dolby, Dolby Vision, Dolby Atmos und das Doppel-D-Symbol sind eingetragene Markenzeichen der Dolby Laboratories Licensing Corporation. Hergestellt unter der Lizenz von Dolby Laboratories. Vertrauliche nicht veröffentlichte Werke. Copyright © 2012–2021 Dolby Laboratories. Alle Rechte vorbehalten.



Die Wortmarke **Bluetooth**® und entsprechende Logos sind registrierte Markenzeichen von **Bluetooth** SIG, Inc. und die Benutzung solcher Zeichen durch LG Electronics erfolgt unter Lizenz.

Alle anderen Markennamen und Markenzeichen sind Eigentum der jeweiligen Eigentümer.



Die Begriffe HDMI, HDMI High-Definition Multimedia Interface, HDMI-Aufmachung (HDMI Trade Dress) und die HDMI-Logos sind Marken oder eingetragene Marken von HDMI Licensing Administrator, Inc.



Die Hinweise „Made for iPhone“ und „Made for iPod“ weisen darauf hin, dass das elektronische Zubehör für den Anschluss an ein iPhone oder iPod konzipiert wurde und vom Entwickler entsprechend zertifiziert wurde, um kenntlich zu machen, dass es den Apple-Leistungsstandards entspricht. Apple übernimmt keine Haftung für den Betrieb dieses Gerät oder dessen Konformität mit Sicherheitsvorschriften und gesetzlichen Richtlinien. Bitte beachten Sie, dass beim Einsatz dieses Gerätes zusammen mit einem iPhone oder iPod die Funkübertragung beeinträchtigt werden kann.

“Made for iPhone,” and “Made for iPod” mean that an electronic accessory has been designed to connect specifically to iPhone, or iPod, respectively, and has been certified by the developer to meet Apple performance standards. Apple is not responsible for the operation of this device or its compliance with safety and regulatory standards. Please note that the use of this accessory with iPhone or iPod may affect wireless performance.



DTS-PATENTE FINDEN SIE UNTER [HTTP://XPERI.COM/DTS-PATENTS/](http://xperi.com/dts-patents/). HERGESTELLT UNTER LIZENZ VON DTS, INC. UND SEINEN TOCHTERGESELLSCHAFTEN. DTS, DAS DTS-LOGO UND DIGITAL SURROUND SIND EINGETRAGENE MARKEN ODER HANDELSMARKEN VON DTS, INC. UND IHRER TOCHTERGESELLSCHAFTEN IN DEN VEREINIGTEN STAATEN UND/ODER ANDEREN LÄNDERN. © DTS, INC. UND SEINEN TOCHTERGESELLSCHAFTEN. ALLE RECHTE VORBEHALTEN.

## **| Information: Hinweis bezüglich Open-Source-Software**

Um den in diesem Produkt enthaltenen Quellcode unter der GPL, LGPL, MPL und anderen Open-Source-Lizenzen, die zur Offenlegung des Quellcodes verpflichten, zu erhalten und um Zugang zu allen genannten Lizenzbedingungen, Copyright-Hinweisen und anderen relevanten Dokumenten zu erhalten, besuchen Sie bitte <https://opensource.lge.com>.

LG Electronics bietet gegen eine kostendeckende Gebühr (Medium, Versand und Bearbeitung) den Quellcode auf CD-ROM an. Senden Sie dazu eine Anfrage per E-Mail an: [opensource@lge.com](mailto:opensource@lge.com).

Dieses Angebot gilt für jeden, der diese Informationen erhält, für einen Zeitraum von drei Jahren nach der letzten Lieferung dieses Produkts.

# | Handhabung des Produkts

## **Bei Lieferung des Produkts**

Bitte bewahren Sie die Originalverpackung auf. Um einen maximalen Schutz beim Transport des Gerätes zu erreichen, verpacken Sie das Gerät in der Originalverpackung.

## **Die äußeren Oberflächen reinigen**

- In unmittelbarer Nähe des Produkts keine volatilen Flüssigkeiten wie Insektizidspray verwenden.
- Durch Abwischen mit zu viel Druck könnte die Oberfläche beschädigt werden.
- Darauf achten, dass Gummi oder Plastikprodukte nicht über einen längeren Zeitraum in Kontakt sind mit dem Produkt.

## **Das Produkt reinigen**

Benutzen Sie ein weiches, trockenes Tuch, um dieses Produkt zu reinigen. Falls die Oberflächen sehr schmutzig sind, benutzen Sie ein weiches Tuch, das mit einer milden Waschmittellösung leicht angefeuchtet ist. Keine starken Lösungsmittel wie Alkohol, Benzin oder Verdünner verwenden, da diese die Oberfläche des Produkts beschädigen könnten.

